

Greenline

NARVI®



- FI** NARVI GREENLINE - KIUKAAT.
ASENNUS - , KÄYTTÖ JA HUOLTO - OHJE
- SE** NARVI GREENLINE-BASTUUGNAR
INSTALLATIONS-, BRUKS- OCH
UNDERHÅLLSANVISNING
- GB** NARVI GREENLINE WOODBURNING STOVES.
INSTALLATION, USE AND SERVICE INSTRUCTIONS
- RU** ДРОВЯНЫЕ КАМЕНКИ NARVI – GREENLINE.
ИНСТРУКЦИЯ ПО МОНТАЖУ,
ЭКСПЛУАТАЦИИ И УХОДУ
- EE** NARVI PUUKÜTTEGA KERISED – GREENLINE
PAIGALDUS-, KASUTUS- JA HOOLDUSJUHEND
- LV** MALKAS PIRTSKRĀSNIS NARVI – GREENLINE.
UZSTĀDĪŠANAS, EKSPLUATĀCIJAS UN
APKOPES INSTRUKCIJA
- LT** MALKOMIS KŪRENAMOS KROSNELĒS
NARVI – GREENLINE.
MONTAVIMO, NAUDOJIMO IR
PRIEŽIŪROS INSTRUKCIJA
- HU** NARVI – GREENLINE TŰZIFÁVAL FŰTÖTT KÖVES
KEMENCE ÖSSZESZERELÉSI, KEZELÉSI ÉS
KARBANTARTÁSI ÚTMUTATÓ
- PL** PIECE DO SAUNY OPALANE DREWNIEM
NARVI – GREENLINE.
INSTRUKCJA MONTAŻU, OBSŁUGI I KONSERWACJI
- RO** FOCARE PE LEMNE NARVI – GREENLINE
GHID DE MONTARE, EXPLOATARE ŞI ÎNTREȚINERE

NARVI GREENLINE-KIUKAAT

SUOJAETÄISYYDET

Ennen kiukaan asennusta varmista vaaditut suojaetäisyydet palava-aineisiin rakenteisiin. Puulämmitteisessä kiukaassa suojaetäisyydet ovat sivuille ja taakse 500 mm, ylös 1200 mm. Pohjalla on käytettävä vähintään 70 mm betonilaattaa tai NARVI asennusalustaa. Epäselvissä tapauksissa on kysyttävä ohjeita paikalliselta paloviranomaiselta.

Huom! Jos kiuas asennetaan lattialämmityksen päälle, on aina käytettävä NARVI asennusalustaa.

Syttyvät rakenneosat kuten puuseinät, lauteet tms.

1. Etäisyys kiukaan pystypinnoilta ilman suojausta oleviin puisiin rakenteisiin min. 500 mm. (Kuva 1)

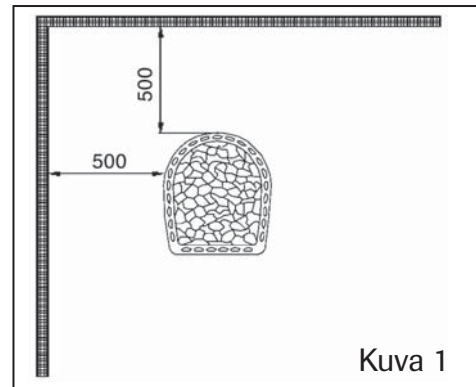

Kuva 1

Suojauksen tulee olla irti myös lattiasta ja katosta.

2. Kohdassa 1 mainittua suojaetäisyyttä voidaan kuitenkin pienentää puolella (250 mm:ksi), kun käytetään ns. kevyttä yksinkertaista suojausta. Tällainen yksinkertainen kevyt suojaus voidaan tehdä vähintään 7 mm paksuisesta palamattomasta kuituvahvisteisesta sementtilevystä tai vähintään 1 mm paksuisesta metallilevystä, joka on kiinnitetty seinään riittävän tiheästi. Suojattavan puupinnan ja suojalevyn väliin on jätävä vähintään 30 mm tuuletusrako, esim. putkiholkkeja käyttäen. (Kuva 2)

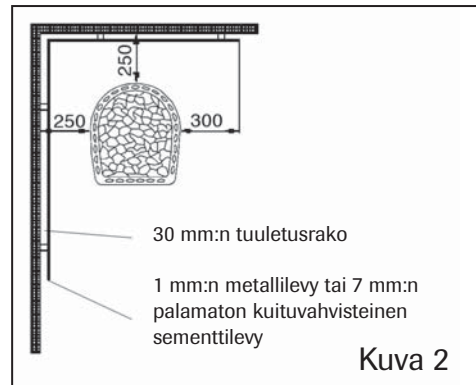

Kuva 2

3. Kohdassa 2 olevaa suojaetäisyyttä voidaan edelleen pienentää puolella (125 mm:ksi), kun käytetään kaksinkertaista suojausta. Kaksinkertainen suojaus voidaan tehdä kahdesta kohdan 2 mukaisesta levystä, jolloin seinän ja levyjen väliin on jätävä vähintään 30 mm tuuletusrako. (Kuva 3)

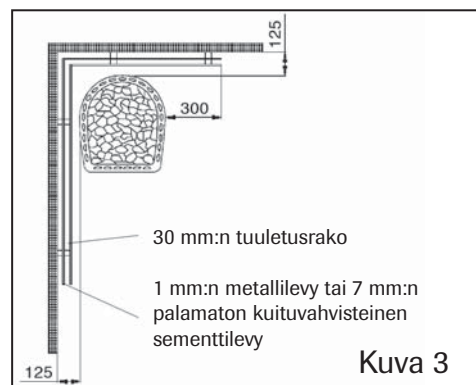

Kuva 3

4. Jos seinä on muurattu, riittää 50 mm tuuletusrako kiukaan pystypintojen ja seinän välille. (Kuva 4)

Mitta A valitaan puupinnoille käytetyn suojausmenetelmän mukaisesti:

- ilman suojausta 500 mm
- yksinkertainen kevyt suojaus 250 mm
- kaksinkertainen kevyt suojaus 125 mm

5. 55 mm muuraus, joka on reunoiltaan avonainen ja irti suojattavasta pinnasta vähintään 30 mm, vastaa yksinkertaista kevyttä suojausta. Suojattavasta pinnasta vastaavasti irti oleva 110 mm muuraus vastaa kaksinkertaista kevyttä suojausta. (Kuva 5)

Katon suojaus:

Kun etäisyys kiukaan yläpinnasta kattoon on vähintään 1200 mm, ei erityistä katon suojausta tarvita. Jos etäisyys on pienempi kuin 1200 mm valitaan katon suojaustapa kohdista 1-3. (Kuva 6)

Lattian suojaus kiukaan edessä:

Palava-aineinen lattia tulee suojata metallilevyllä, joka ulottuu vähintään 100 mm kiukaan suuluukun molemmille puolille ja 400 mm sen eteen. (Kuva 7)

KIUKAAN ASENNUS

Kaikissa kiuasmalleissamme on liitäntähormin savuaukko sekä kiukaan päällä että takana. Sulje tarpeeton aukko mukana seuraavalla sulkukannella. Mukana seuraa myös 200 mm hormiliitosputki, jolla kiukaan voi liittää takaa savuhormiin. Jos liität kiukaan päältä hormiin käytä aina NARVI savuputkia tai NARVI savuhormia.

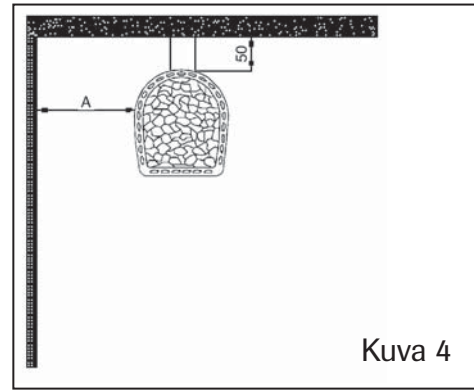

Kuva 4

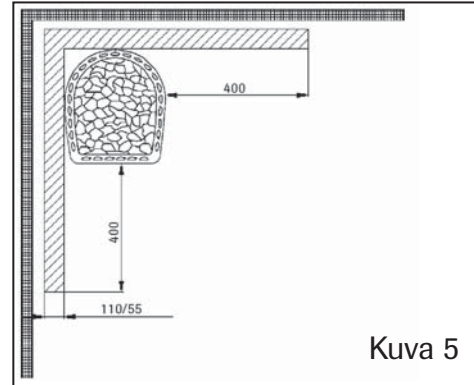

Kuva 5

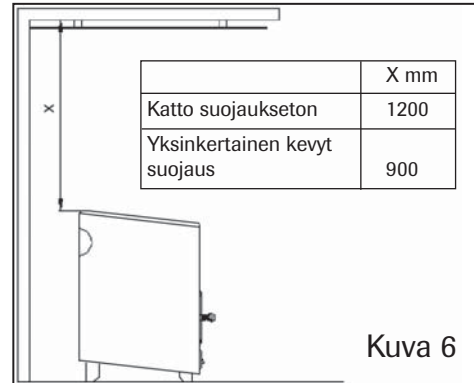

Kuva 6

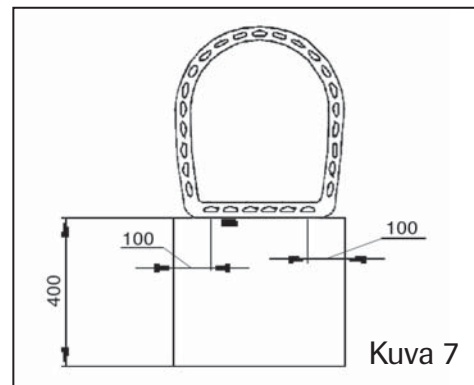

Kuva 7

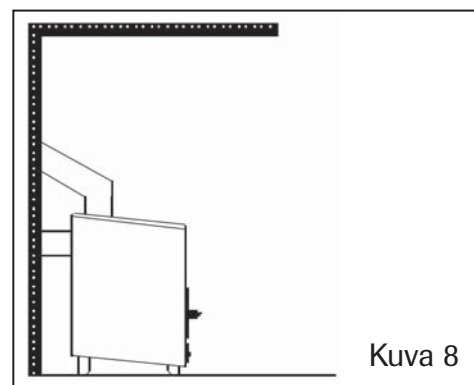

Kuva 8

Älä asenna liitosputkea savuhormiin liian syvälle, koska tämä estäisi vedon. Savuhormin ja liitosputken välinen rako on tiivistettävä esim. vuorivillalla. Kiukaan vakiovarusteena on säätöjalat joiden avulla kiuas asennetaan suoraan.

Varmista asennuksen yhteydessä, että kiuas on tukevasti alustallaan ja asennettuna siten että tässä ohjeessa mainitut suojaetäisyydet ovat oikeat.

Tunnelimallisen kiukaan asennus:

Lämmitystilan ja kiukaan välisen seinän on oltava palamatonta materiaalia esimerkiksi tiiltä.

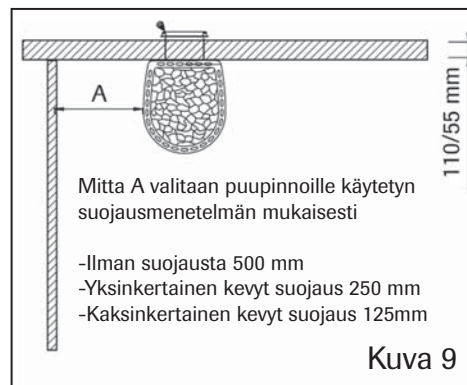

Koristekehysten ulkomitat:

Y mm	X mm	
560	600	WT NM 12-25
580	600	WT LÖYLYMESTARI
620	600	WT LÖYLYMESTARI ROYAL

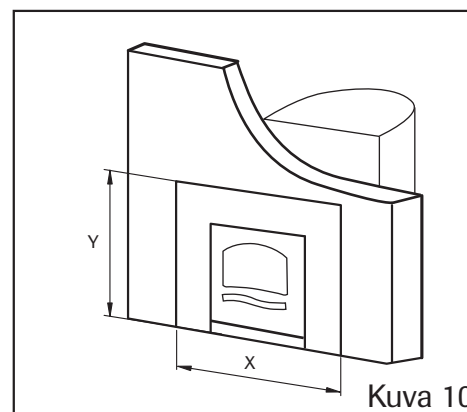

Tunneliaukon koko:

Y mm	X mm	
420	360	WT NM 12-25
455	360	WT LÖYLYMESTARI
495	360	WT LÖYLYMESTARI ROYAL

Y mm	X mm	
420	270	ST NARVI 18 NM/RST
425	270	ST NARVI 22 NM/RST
570	390	ST NARVI 30
590	390	ST NARVI 50
430	270	ST MIRVA

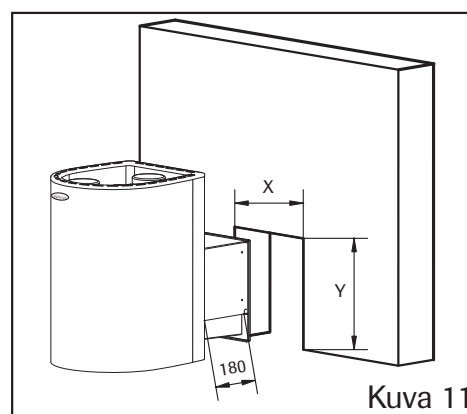

Suosittellemme tiiliseinän ja tunneliosan tiivistykseen vuorivillamattoa jolloin lämpölaajenemiseen jää liikkumavaraa. Tunnelimalli liitetään kiukaan päältä hormiin. Käytä aina NARVI-savuputkia tai NARVI-savuhormia. Varmista asennuksen yhteydessä, että kiuas on tukevasti alustallaan ja asennettuna siten että tässä ohjeessa mainitut suojaetäisyydet ovat oikeat.

Lattian suojaus kiukaan edessä:

Palava-aineinen lattia tulee suojata metallilevyllä, joka ulottuu vähintään 100 mm kiukaan suuluukun molemmille puolille ja 400 mm sen eteen.

ESILÄMMITYS

Ennen käyttöönottoa ja kivien asettamista, on kiuas lämmitettävä suoja-aineiden poistamiseksi. Esilämmitykseksi riittää 1-2 pesällistä puita. Esilämmityksen ajaksi on saunahuoneeseen järjestettävä hyvä tuuletus suoja-aineista syntyvien savukaasujen poistamiseksi. Esilämmityksen voi tehdä myös ulkona.

KIUASKIVET

Suosittelemme käytettäväksi NARVI oliiviinidiabaasikiviä. Lado kivet siten, että suurimmat kivet tulevat kivitilan pohjalle. Älä lado kiviä liian tiiviisti, jotta ilma pääsee kiertämään kivien välistä. NARVI kiuaskivet ovat valmiiksi pestyjä ja ne voidaan latoa suoraan kiukaalle. Emme suosittele käytettäväksi keveitä kiviä. Löylyvetenä tulee käyttää puhdasta vettä, merivesi lyhentää kiukaasi käyttöikää huomattavasti.

POLTTOPUUT

Narvi kiukaan polttoaineeksi sopii lehti- ja havupuu. Puu kaadetaan ja katkotaan polttopuiksi puun kasvukauden ulkopuolella. Polttopuut kuivataan ulkosalla kesän aikana ja siirretään kuivaan varastoon ennen syysateita. Polttopuita pitäisi varastoida yhden- tai kahden vuoden tarvetta vastaava määrä, jolloin saavutetaan < 20 % kosteus.

LÄMMITYS

Ennen kiukaan lämmitystä on aina puhdistettava arina ja tyhjennettävä tuhkalaatikko. Lämmitys aloitetaan pienellä määrällä puita, jotka sytytetään puiden yläpinnasta. Kun puut palavat kunnolla, lisätään tulipesään puita noin 2/3 korkeudesta. Puun palamiseen tarvittavan ilman saantia voidaan säätää tuhkalaatikon avulla. Vältä kiukaan lämmitystä siten, että kivitilassa olevat kanavat ovat pitkään punahehkuisia, tällöin tulipesä kuormittuu liikaa ja kiukaan käyttöikä lyhenee. Saunomisen loputtua kiukaaseen voi jättää pienen tulen saunan kuivattamiseksi.

KIUKAAN HUOLTO

Kiuas on nuohottava nuohousluukkujen kautta vähintään kerran vuodessa jotta veto säilyisi mahdollisimman hyvänä. Samalla on myös hyvä tarkistaa kiuaskivien kunto ja vaihtaa rapautuneet kivet uusiin.

INSTALLATIONS-, BRUKS- OCH UNDERHÅLLSANVISNING

NARVI GREENLINE-BASTUUGNAR

SKYDDSAVSTÅND

Kontrollera att skyddsavståndet till eldfarliga material är tillräckligt stort innan du installerar bastuugnen. För vedeldade bastuugnar skall mellanrummet vara minst 500 mm runt om och 1200 mm uppåt. Bastuugnen skall installeras på en betongplatta om minst 70 mm eller ett Narvi-installationsunderlag. Om du är osäker bör du rådfråga dina lokala myndigheter.

Obs! Om bastuugnen installeras på golv med golvvärme måste ett Narvi-underlag användas.

Eldfarliga material som t.ex. träväggar, bastulavar osv.

1. Avståndet till trämaterial för bastuugnar utan skydd skall vara minst 500 mm.

(Bild 1)

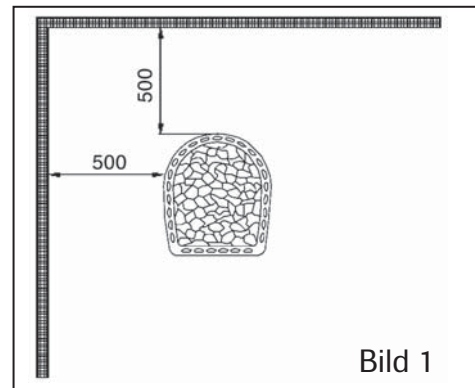

2. De skyddsavstånd som nämns under punkt 1 kan dock halveras (till 250 mm) om ett s.k. enkelt, lätt skydd används. Ett sådant enkelt, lätt skydd kan tillverkas av en eldfast fibercementskiva om minst 7 mm eller en metallskiva om minst 1 mm, som fästs ordentligt vid väggen. Lämna en ventilationsspringa om minst 30 mm mellan skyddsskivan och väggen, med hjälp av t.ex. rörbussningar. (Bild 2)

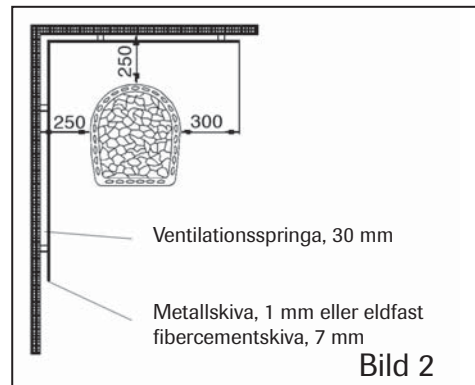

3. De skyddsavstånd som nämns under punkt 2 kan halveras ytterligare en gång (till 125 mm) om ett dubbelt skydd används. Detta dubbla skydd kan tillverkas av två skivor, se punkt 2, med en ventilationsspringa om minst 30 mm mellan väggen och skivorna. (Bild 3)

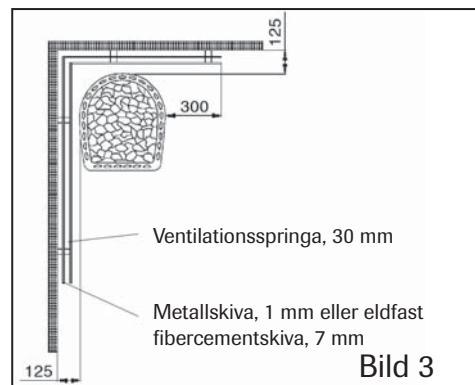

4. Om väggen är murad räcker det med ventilationspringa om 50 mm mellan väggen och bastuugnen. (Bild 4)

Måttet A fastställs med hänsyn till vilka skydd som används:

- utan skydd: 500 mm
- enkelt, lätt skydd: 250 mm
- dubbelt, lätt skydd: 125 mm

5. En murning om 55 mm, som är öppen runt om och har ett skyddsavstånd till väggen om 30 mm, motsvarar ett enkelt, lätt skydd. En murning om 110 mm motsvarar följaktligen ett dubbelt, lätt skydd. (Bild 5)

Skydd av tak:

Om avståndet till taket är minst 1200 mm behövs det inget särskilt skydd. Om avståndet skulle vara mindre än 1200 mm måste du välja ett av skydden under punkterna 1-3. (Bild 6)

Skydd av golvet framför bastuugnen:

Ett eldfarligt golv skall skyddas med en metallskiva, som täcker minst 100 mm åt båda hållen runt bastuugnens matarlucka och minst 400 mm framåt. (Bild 7)

INSTALLATION AV BASTUUGN

Alla våra modeller är försedda med både topp- och bakanslutning för rökrör/kanal. Förslut den anslutning som inte skall användas med medföljande lock. Ett anslutningsrökrör om 200 mm, som kan användas för bastuugnens bakanslutning, medföljer. Om du använder bastuugnens toppanslutning, skall alltid NARVI:s rökrör eller rökkanal användas.



Bild 4



Bild 5

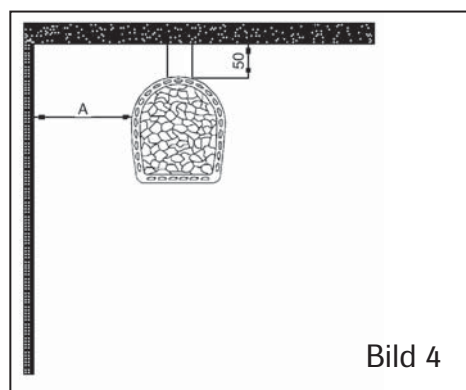

Bild 6

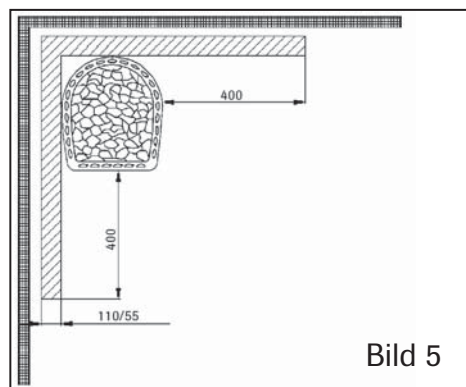

Bild 7

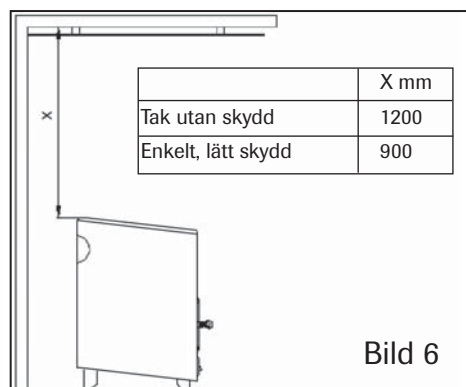

Bild 8

Installera inte anslutningsröret för djupt i rökröret, eftersom detta kan försämra draget. Springan mellan anslutningsröret och rökröret skall tätas med t.ex. isolering. För att du smidigt skall kunna ställa ugnen i rätt läge medföljer inställbara fötter som standardutrustning.

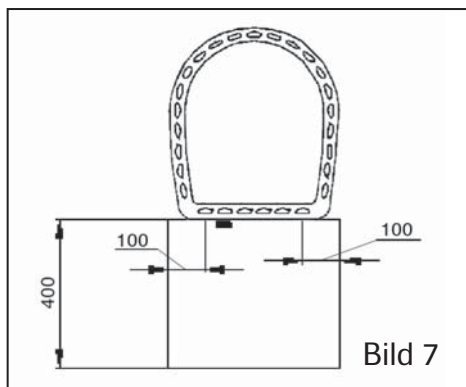
Kontrollera att bastuugnen står stadigt på underlaget och att de skyddsavstånd som omnämns i denna anvisning iakttas.

Installation av tunnelformad bastuugn:

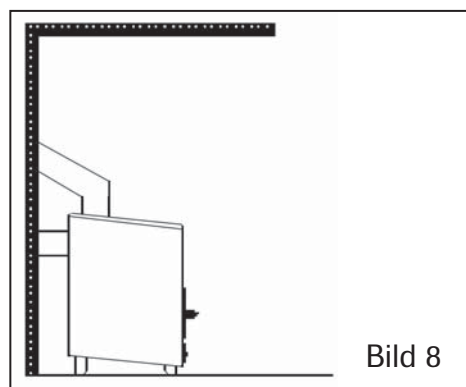
Väggen mellan bastuugnen och det utrymme som skall värmas upp måste vara av eldfast material, t.ex. tegel.



Bild 9

Prydnadsramens yttre mått:

Y mm	X mm	
560	600	WT NM 12-25
580	600	WT STEAMMASTER
620	600	WT STEAMMASTER ROYAL

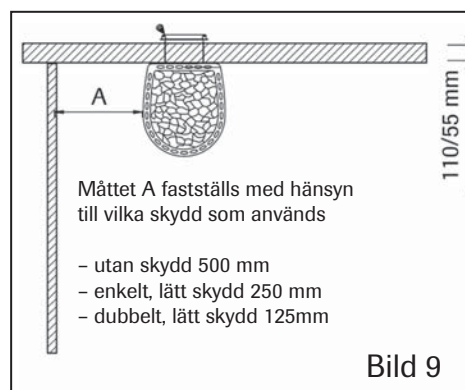

Bild 10

Tunnelöppningens storlek:

Y mm	X mm	
420	360	WT NM 12-25
455	360	WT STEAMMASTER
495	360	WT STEAMMASTER ROYAL

Y mm	X mm	
420	270	ST NARVI 18 NM/RST
425	270	ST NARVI 22 NM/RST
570	390	ST NARVI 30
590	390	ST NARVI 50
430	270	ST MIRVA

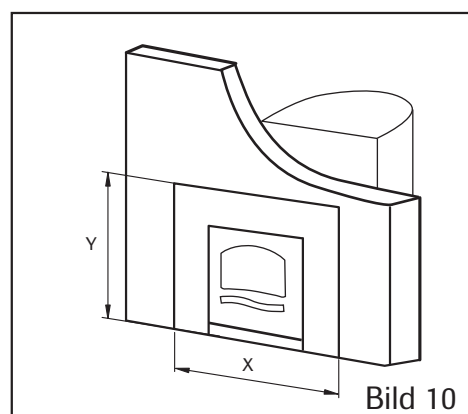

Bild 11

Vi rekommenderar att springan mellan tegelväggen och tunneldelen tätas med t.ex. isolering så att det finns utrymme för värmeexpansion. Tunnelmodellen ansluts till rökkanalen från bastuugnens ovasida.

Använd alltid NARVI-rökrör eller NARVI-rökkanal. Kontrollera även att bastuugnen står stadigt på underlaget och att ovan nämnda skyddsavstånd iakttas.

Skydd av golvet framför bastuugnen:

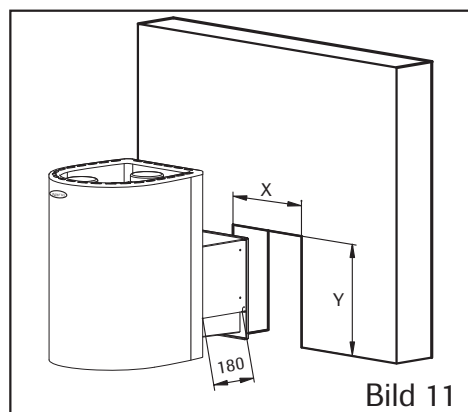
Ett eldfarligt golv skall skyddas med en metallskiva, som täcker minst 100 mm runt båda sidorna om bastuugnens matarlucka och minst 400 mm framåt.

FÖRVÄRMNING

Innan du börjar använda bastun, eller lägga ut stenarna, måste bastuugnen värmas upp för att få bort rökgaser. Det räcker med 1-2 brasor ved. Se till att vädra ur bastun ordentligt så att gaserna verkligen försvinner. Förvärmningen kan även göras utomhus.

BASTUSTEN

Vi rekommenderar NARVI: s olivin-diabasstenar. Placera ut stenarna så att de största hamnar i botten. Lägg inte stenarna för tätt, eftersom luft måste kunna cirkulera mellan stenarna. NARVI: s bastustenar är tvättade och redo att användas direkt. För lätta stenar bör inte användas som bastusten. Använd endast rent vatten på bastuugnen. Havsvatten förkortar bastuugnens livstid avsevärt.

VED

Lämpliga träslag för Narvis bastuugnar är löv- och barrträd. Fäll träd och klyv veden utanför trädets växtperiod. Låt veden torka utomhus under sommaren och bär sedan in den för torr förvaring innan höstens stormar. Det är lämpligt att förvara en mängd ved som motsvarar ett eller två års förbrukning, så att fuktighetsnivån hinner gå ner till < 20 %.

UPPVÄRMNING

Rengör alltid rostret och töm askluckan innan du värmer upp bastuugnen. Börja med en liten mängd ved och se till att ovansidan av veden fattar eld först. När veden fattat eld kan du fylla på ugnen till ca 2/3. Reglera draget med askluckan, så att det brinner ordentligt. Undvik att värma upp ugnen så mycket att eldstadens delar blir rödglödande. Då har du lagt i för mycket ved och bastuugnens livstid kan förkortas. När du bastat klart kan du lämna en liten eld i ugnen, så att bastun hinner torka ordentligt.

UNDERHÅLL

Sota bastuugnen minst en gång om året via sotningsluckorna, så att draget bevaras. Se samtidigt över bastustenarna och byt ut förvittrade stenar.

INSTALLATION, USE AND SERVICE INSTRUCTIONS

NARVI GREENLINE WOODBURNING STOVES

SAFETY DISTANCES

Prior to installation of the sauna woodburning stove, ensure the required safety distances to combustible structures are observed. For woodburning stoves the safety distances are 500 mm to the sides and rear and 1,200 mm overhead. A min. 70 mm thick concrete slab or a NARVI installation base should be installed beneath the woodburning stove. For any further queries regarding fire safety, please contact your local fire authority for assistance.

Note! If the sauna woodburning stove is installed above under-floor heating, a NARVI installation base must always be used.

Combustible components
(wooden walls, benches etc.)

1. Distance to wooden components from vertical sides of sauna woodburning stove without heat shield min. 500 mm. (Figure 1)

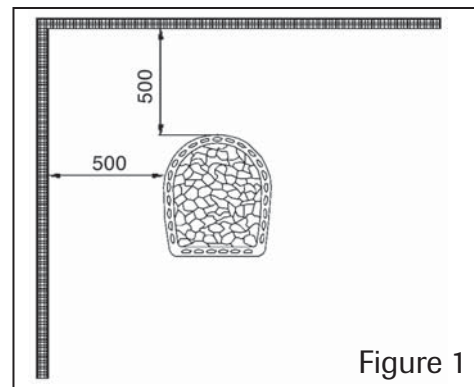

2. The safety distance stated in section 1 (500 mm) can be reduced by half to 250 mm if so-called light, single-layer thermal protection is installed. A single-layer, light thermal shield can be made from min. 7 mm thick fire-resistant fibre-reinforced cement board or from min. 1 mm thick metal sheet which has been fixed sufficiently tightly to the wall. A ventilation gap of 30 mm must be left between the thermal shield and the wooden surface, e.g. using pipe sleeves. (Figure 2)

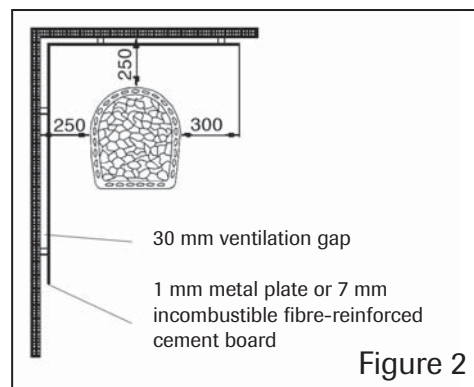

The heat shield must also be in non-contact with the floor or ceiling.

3. The safety distance mentioned in section 2 can be further reduced by half (125 mm) if a double shield is installed. A double thermal shield can consist e.g. of two boards of the type recommended in section 2 if a ventilation gap of 30 mm is left between the wall and the boards. (Figure 3)

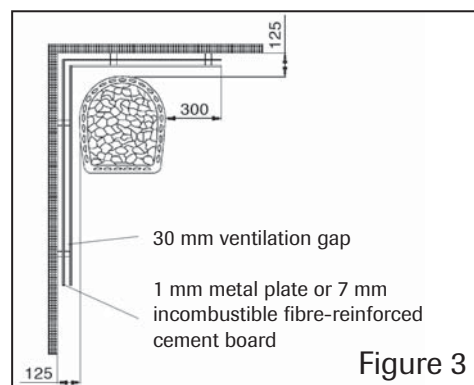

4. If the wall is a masonry wall, a 50 mm ventilation gap between the vertical sides of the sauna woodburning stove and the wall is sufficient. (Figure 4)

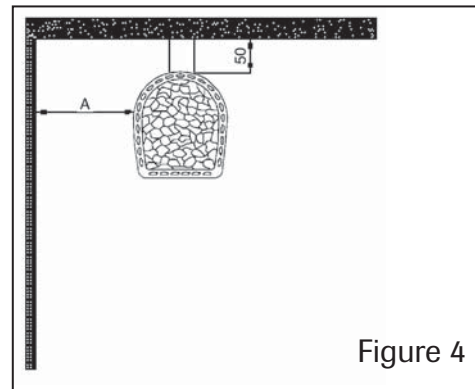

Figure 4

Measurement A is applied to wooden surfaces in accordance with the thermal protection method applied:

- no thermal protection: 500 mm
- single-layer, light thermal protection: 250 mm
- double, light thermal protection: 125 mm

5. 55 mm thick masonry which is open at the edges and detached from the protected surface by at least 30 mm also constitutes single-layer, light thermal protection. Double light thermal protection constitutes 110 mm thick masonry detached from the protected surface as above. (Figure 5)

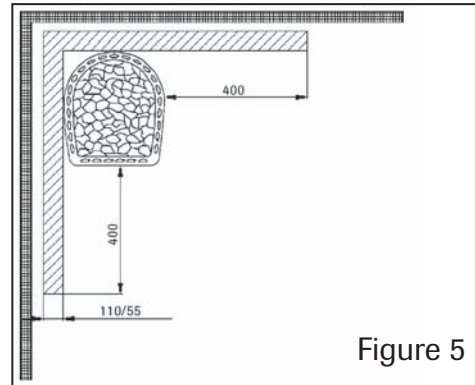

Figure 5

Thermal protection of the ceiling:

When the distance from the upper surface of the sauna woodburning stove is at least 1,200 mm no ceiling protection is needed. If the safety distance is less than 1,200 mm, the thermal protection method for the ceiling is chosen from sections 1-3. (Figure 6)

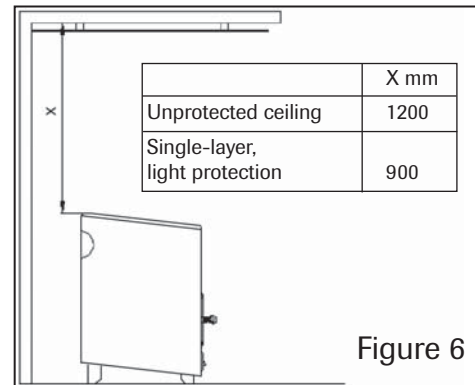

Figure 6

Thermal protection of the floor in front of the sauna woodburning stove:

A floor consisting of combustible material must be protected with a metal sheet extending 100 mm to each side of the woodburning stove fire door and 400 mm to its front. (Figure 7)

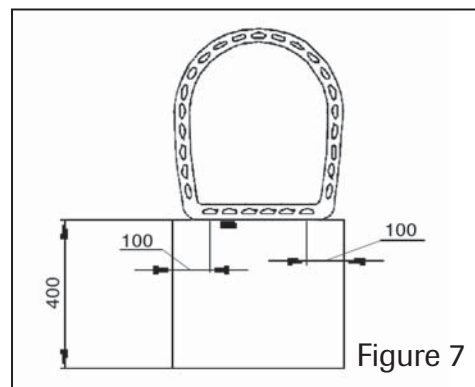

Figure 7

SAUNA WOODBURNING STOVE INSTALLATION

All of our sauna woodburning stove models are fitted with a flue pipe connection both behind and on top of the sauna woodburning stove. Block the unused opening with the cover plate included in the delivery. Also included in the delivery is a 200 mm flue pipe connector for connection of the sauna woodburning stove to a rear flue pipe. When connecting the sauna woodburning stove to the flue from the top of the woodburning stove, always use NARVI chimney pipes or NARVI chimney flues.

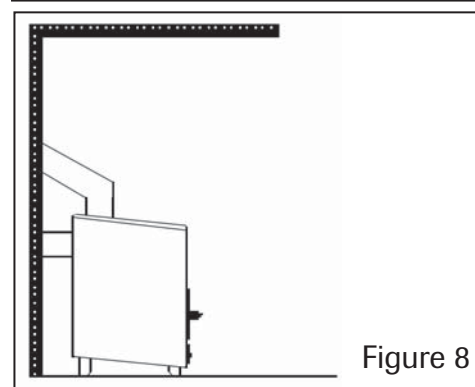

Figure 8

Do not install the flue adapter pipe too deeply into the chimney flue, as this will reduce the flue draw. The gap between the flue adapter pipe and the chimney flue must be insulated e.g. with mineral wool. The sauna woodburning stove comes fitted with adjustable feet to assist accurate installation.

In connection with the sauna woodburning stove installation, ensure that the woodburning stove stands firmly on its base and that all of the safety distances mentioned in these instructions have been observed correctly.

Installation of tunnel model sauna woodburning stoves:

The wall separating the fire tending room and the sauna woodburning stove must be built of fire-resistant material such as brick.

Outer dimensions of the decorative frame:

Y mm	X mm	
560	600	WT NM 12-25
580	600	WT STEAMMASTER
620	600	WT STEAMMASTER ROYAL

Size of the tunnel opening:

Y mm	X mm	
420	360	WT NM 12-25
455	360	WT STEAMMASTER
495	360	WT STEAMMASTER ROYAL

Y mm	X mm	
420	270	ST NARVI 18 NM/RST
425	270	ST NARVI 22 NM/RST
570	390	ST NARVI 30
590	390	ST NARVI 50
430	270	ST MIRVA

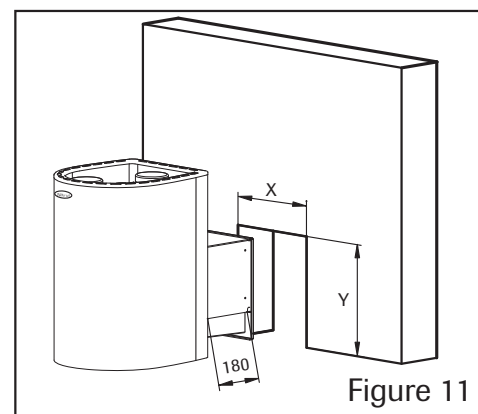
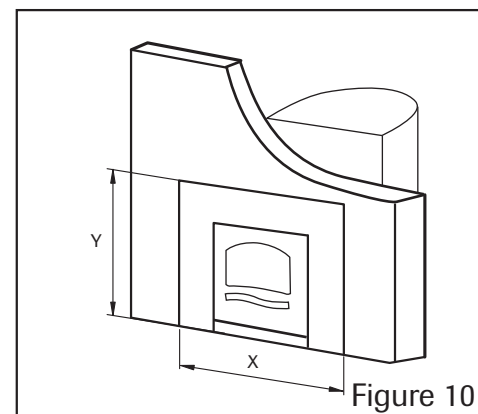
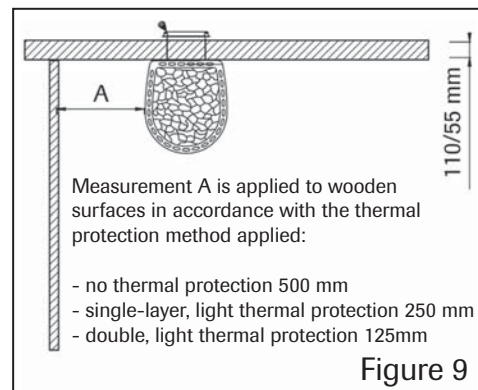

We recommend the use of mineral wool quilt for insulation of the brick wall and tunnel section, as this material allows for thermal expansion. The tunnel model is connected to the flue from the top of the sauna woodburning stove. Always use NARVI chimney pipes or NARVI chimney flues. In connection with the sauna woodburning stove installation, ensure that the woodburning stove stands firmly on its base and that all of the safety distances mentioned in these instructions have been observed correctly.

Thermal protection of the floor in front of the sauna woodburning stove:

A floor consisting of combustible material must be protected with a metal sheet extending 100 mm to each side of the woodburning stove fire door and 400 mm to the front.

INITIAL HEATING

Before use and installation of stones, the sauna woodburning stove must be pre-heated to remove any protective agents. 1-2 firebox loads of wood is sufficient for initial heating. Ensure that the sauna room has sufficient ventilation during initial heating to aid removal of combustion gases generated by the burning off of protective agents. Initial heating can also be performed outdoors.

SAUNA WOODBURNING STOVE STONES

We recommend use of NARVI olivine diabase stones. Stack the stones in the stone compartment so that the biggest stones are at the bottom. In order to ensure good air circulation between the stones, do not stack the stones too tightly. NARVI sauna woodburning stove stones come ready washed and can be loaded directly into the sauna stove. We do not recommend use of light stone types. Sauna water used on the stove should always be clean. Use of seawater will reduce the service life of your sauna stove considerably.

FIREWOOD

Both hardwood and softwood species will provide ideal fuel for your Narvi sauna woodburning stove. Trees for firewood should be felled and cross-cut outside of their growing season. Firewood should be dried outdoors during summer months and transferred to dry storage before damp autumn/winter weather sets in. The amount of firewood stored should ideally cover one to two years worth of consumption, during which time the moisture content of the wood will reach < 20 %.

HEATING

Always clean and empty the fire grate and ashpan first before lighting your sauna woodburning stove or stove. Begin lighting the woodburning stove using a small quantity of kindling. Once the wood is burning well, add more wood until the firebox is stacked about 2/3 full. To aid combustion, additional air intake can be regulated by adjusting the ashpan. Avoid overheating the sauna woodburning stove to the extent that the channels within the stone compartment remain red-hot for long periods, as this overloads the firebox and shortens the service life of the woodburning stove. At the end of your sauna bath, a low fire can be left burning in the woodburning stove to help dry out the sauna.

SAUNA WOODBURNING STOVE MAINTENANCE

The sauna woodburning stove should be swept via the chimney sweeping hatches once a year to maintain the best possible flue draw. It is also recommended to check the condition of sauna woodburning stove stones on an annual basis and replace any that may have deteriorated in service.

ИНСТРУКЦИЯ ПО МОНТАЖУ, ЭКСПЛУАТАЦИИ И УХОДУ

ДРОВЯНЫЕ КАМЕНКИ NARVI – GREENLINE

РАССТОЯНИЯ БЕЗОПАСНОСТИ

До монтажа дровяной каменки убедитесь, чтобы были соблюдены требования изготовителя по минимально допустимым расстояниям безопасности до возгораемых конструкций.

Минимально допустимые расстояния безопасности для дровяных каменок сбоку и сзади 500 мм, сверху 1200 мм. Каменка устанавливается на основание из бетонной плиты толщиной минимум 70 мм или на монтажную подставку Narvi. В затруднительных ситуациях нужно обратиться для получения необходимых инструкций и разъяснений в соответствующие органы местного самоуправления.

Внимание! В том случае, если каменка будет устанавливаться на пол с подогревом, то ее рекомендуется устанавливать только на монтажную подставку Narvi.

Расстояние безопасности до возгораемых деревянных конструкций: деревянных стен, полка и т.д

1. Расстояние безопасности от поверхности дровяной каменки до незащищенных деревянных конструкций должно быть мин. 500 мм (См. рис. 1)

2. Расстояния безопасности, которые указаны в пункте 1, можно сократить наполовину (до 250 мм), если будет использована, так называемая, одинарная легкая изоляция, которая может быть сделана из негорючего волокнистого арматурного цементного листа мин. 7 мм толщиной или из металлического листа мин. 1 мм толщиной. Места крепления изоляции следует делать достаточно близко друг к другу. Между листом и изолируемой поверхностью должен быть зазор не менее 30 мм, который достигается, например, за счет использования металлических втулок в качестве промежуточной опоры. Изоляция не должна соприкасаться с полом и потолком. (См. рис. 2)



Рис. 1



Рис. 2

3. Расстояния безопасности, которые указаны в пункте 2, можно еще сократить наполовину (до 125 мм), если будет использована двойная изоляция, которая может быть сделана из двух листов, как указано в пункте 2. Между листами и изолируемой поверхностью стены должен быть зазор не менее 30 мм. Изоляция не должна соприкасаться с полом и потолком. (См. рис. 3)

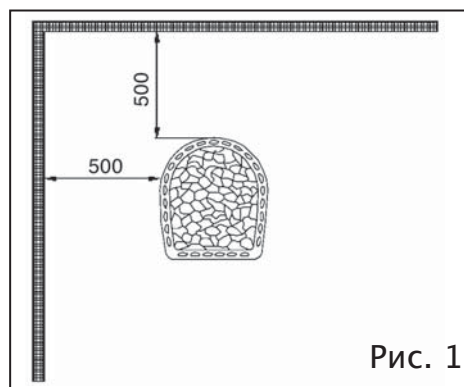

4. В том случае, если стена будет выложена из кирпича, между вертикальной поверхностью каменки и стеной будет достаточным зазор в 50 мм. (См. рис. 4)

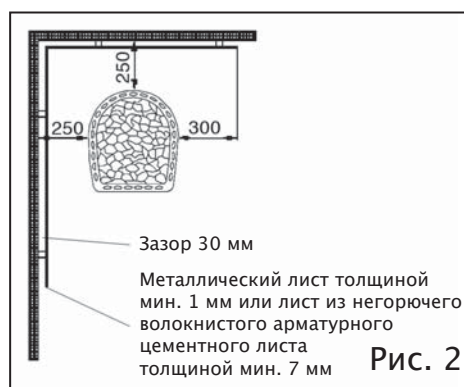
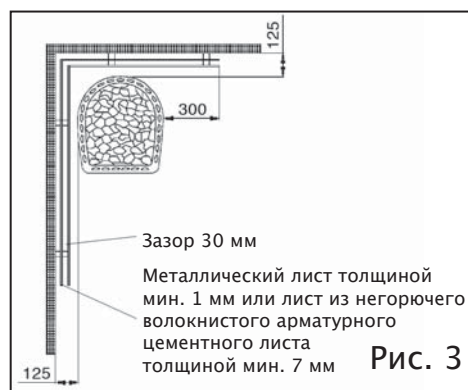
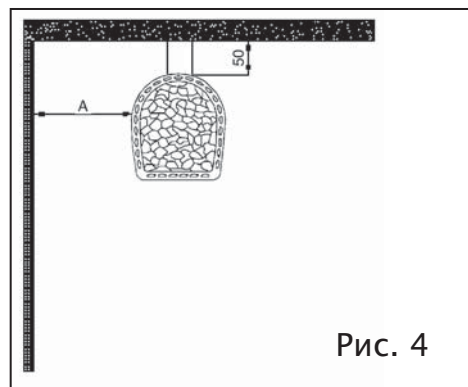

Расстояние А до деревянной стены

- без изоляции 500 мм
- легкая одинарная изоляция 250 мм
- двойная изоляция 125 мм

5. Кирпичная кладка толщиной 55 мм, имеющая открытые края и расположенная на расстоянии мин. 30 мм от изолируемой поверхности, соответствует одинарной лёгкой изоляции. Двойной лёгкой изоляции соответствует кирпичная кладка 110 мм

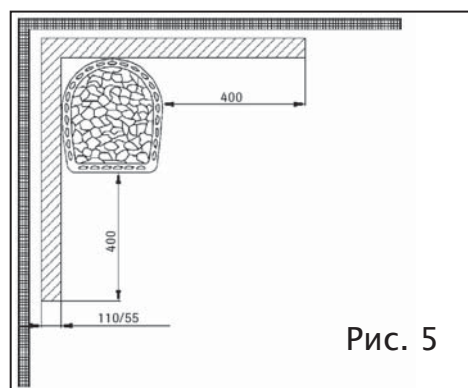

Изоляция потолка:

В том случае, если расстояние от верхней поверхности каменки до потолка минимум 1200 мм, то изолировать потолок не надо. Если расстояние менее 1200 мм, то изоляция выбирается согласно пунктам 1 – 3 и рисунку 6.



Изоляция пола перед каменкой:

Пол из возгораемого материала перед каменкой должен быть изолирован металлическим листом, края которого с левой и правой стороны должны находиться на расстоянии мин. 100 мм от краев топки и на 400 мм вперед от лицевой части каменки. (См. Рис. 7)

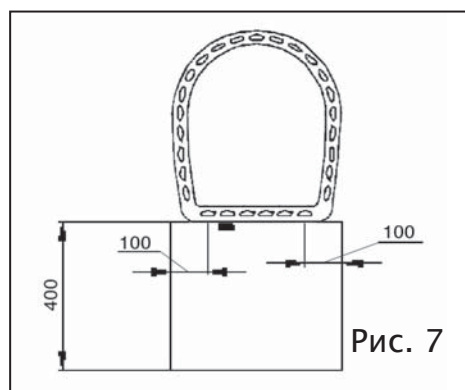

МОНТАЖ КАМЕНКИ

Во всех наших моделях дровяных каменок есть два отверстия для подсоединения к дымоходу: сверху каменки и сзади. Неиспользованное отверстие для дымохода закрывается заглушкой, которая входит в поставку. Также в комплектацию каменки входит соединительная труба 200 мм, которой каменка сзади подсоединяется к дымоходу.

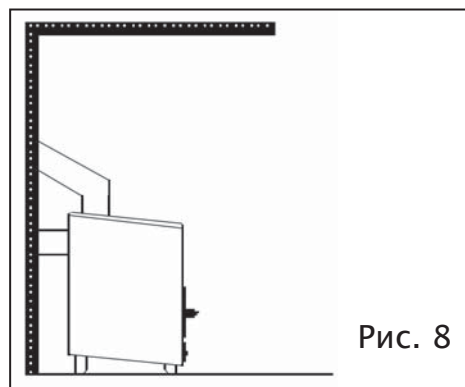

В том случае, если каменка будет подсоединяться сверху, используйте нужную дымовую трубу или дымоход фирмы NARVI. Не вставляйте дымовую трубу слишком далеко в дымоход, чтобы не препятствовать тяге. Отверстие между дымовой трубой и дымоходом нужно уплотнить, например, с помощью невозгораемой минеральной ваты. В стандартную поставку входят регулируемые ножки, с помощью которых каменка устанавливается прямо.

При монтаже каменки убедитесь, что каменка прочно установлена на своем основании, а также соблюдены все расстояния безопасности, которые приведены в данной инструкции.

МОНТАЖ КАМЕНКИ С ДЛИННОЙ ТОПКОЙ

Стена парильни за каменкой данной модели должна быть сделана из невозгораемого материала, например, из кирпича.

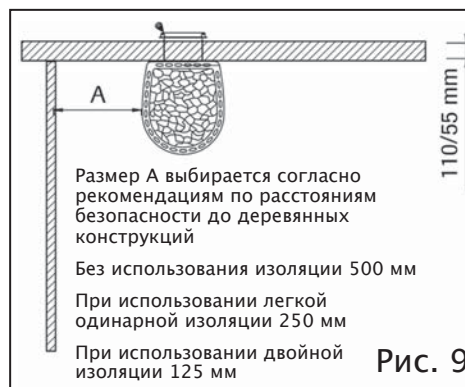

Внешние размеры декоративной рамы:

Y mm	X mm	
560	600	WT NM 12-25
580	600	WT STEAMMASTER
620	600	WT STEAMMASTER ROYAL



Рис. 10

Размер отверстия для длинной топки:

Y mm	X mm	
420	360	WT NM 12-25
455	360	WT STEAMMASTER
495	360	WT STEAMMASTER ROYAL

Y mm	X mm	
420	270	ST NARVI 18 NM/RST
425	270	ST NARVI 22 NM/RST
570	390	ST NARVI 30
590	390	ST NARVI 50
430	270	ST MIRVA

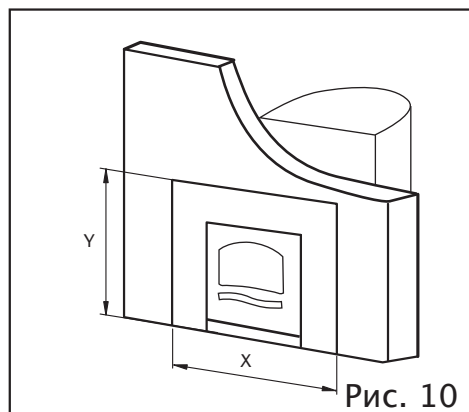

Рис. 11

Зазор между стенками отверстия в кирпичной стене и стенками длинной топки рекомендуем уплотнить полотном из невосгораемой минеральной ваты для того, чтобы имелось пространство для расширения длинной топки при ее нагревании.

До монтажа каменки убедитесь, чтобы были соблюдены требования изготовителя по минимально допустимым расстояниям безопасности до возгораемых конструкций, которые указаны выше. Каменка с длинной топкой подсоединяется к дымоходу сверху. Используйте для этого нужную дымовую трубу или дымоход фирмы NARVI.

Пол из возгораемого материала перед дверцей длинной топки должен быть изолирован металлическим листом, края которого с левой и правой стороны должны находиться на расстоянии мин. 100 мм от краев топки и на 400 мм вперед от дверцы топки.

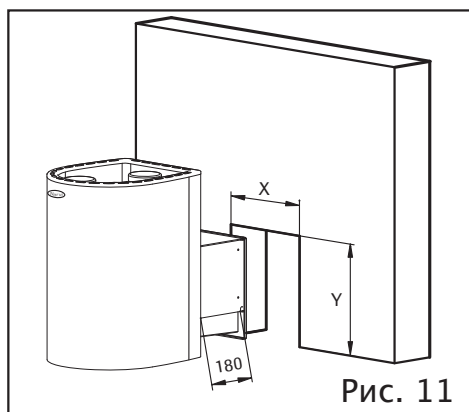
ПРЕДВАРИТЕЛЬНОЕ ПРОТАПЛИВАНИЕ КАМЕНКИ

С целью удаления защитных веществ каменку необходимо протопить перед началом эксплуатации и укладки в нее камней. Для предварительного протапливания достаточно подложить дров в топку 1 – 2 раза. Во время предварительного протапливания необходимо хорошо проветривать помещение для того, чтобы выветрились все газы, появившиеся от сгорания защитных веществ. Предварительное протапливание каменки можно сделать также на улице.

КАМНИ ДЛЯ КАМЕНКИ

Рекомендуем использовать экологически чистые и проверенные камни NARVI из оливин–диабазы. Уложите камни таким образом, чтобы самые крупные камни оказались на дне емкости для камней. Не укладывайте камни слишком плотно, так как воздух должен свободно циркулировать между ними. Камни NARVI уже предварительно вымыты и их можно сразу укладывать в каменку. Воду для подкидывания на каменку рекомендуем использовать только чистую. Использование морской воды для подкидывания на каменку значительно сокращает срок ее службы.

ДРОВА

Для протапливания каменки можно использовать дрова как лиственных, так и хвойных пород деревьев. Заготавливать дрова рекомендуется после окончания периода роста дерева. Дрова просушиваются на улице в летний период и после этого укладываются в сарай до начала осенних дождей. Рекомендуем делать запас дров на 1 – 2 года, что позволяет высушить дрова таким образом, что их влажность будет составлять < 20 %.

ПРОТАПЛИВАНИЕ

Перед протапливанием каменки необходимо очистить пепел с колосниковой решетки и вычистить зольник. Протапливание каменки начинается с небольшого количества дров, которые разжигаются сверху. Когда дрова хорошо разгорятся, рекомендуем еще подложить дров около 2/3 от высоты топки. Обеспечение поступления необходимого количества воздуха для хорошего горения дров, можно достигнуть регулированием его поступления через зольник. Старайтесь избегать такого протапливания каменки, при котором каналы, находящиеся в емкости для камней, долгое время будут раскалены до огненно–красного цвета. Это вызовет перегрузку топки и сократит срок ее службы. После парения в каменке рекомендуется оставить еще небольшой огонь для того, чтобы сауна или баня просохли.

УХОД ЗА КАМЕНКОЙ

Каменку нужно чистить через отверстия для чистки сажи, как минимум раз в год, чтобы не ухудшалась тяга в каменке. Также в это время рекомендуем проверить камни и заменить начинающие крошиться камни на новые.

NARVI PUUKÜTTEGA KERISED – GREENLINE

OHUTUSNÕUETELE VASTAVAD VAHEKAUGUSED

Enne puuküttega kerise paigaldamist kontrollige, kas on järgitud tootja ettekirjutusi ohutusnõuetele vastavate minimaalsete kauguste suhtes süttivatest ehituskonstruktsioonidest. Puuküttega keriste puhul on kerise minimaalne ohutu kaugus süttivatest konstruktsioonidest külgedel ja taga 500 mm ning kerise kohal 1200 mm. Keris tuleb paigaldada kas vähemalt 70 mm paksusele betoonplaadile või Narvi paigaldusalusele. Keerulisemate olukordade puhul pöörduge vajalike juhiste ja selgituste saamiseks kohaliku omavalitsuse vastavate asutuste poole.

Tähelepanu! Kerise paigaldamisel köetavale põrandale soovitame kindlasti kasutada Narvi paigaldusalust.

Ohutusnõuetele vastavad kaugused süttivatest puitkonstruktsioonidest – puitseintest, saunalavast jne.

1. Puuküttega kerise välispinna ohutusnõuetele vastav kaugus kaitsmata puitkonstruktsioonidest peab olema vähemalt 500 mm. (Vt joonist 1.)

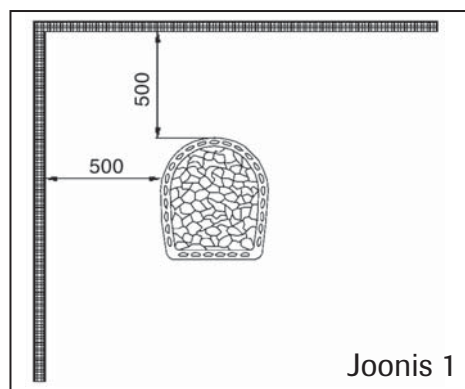

Joonis 1

2. Esimeses punktis nimetatud kaugusi tohib vähendada poole võrra (kuni 250 mm), kui kasutatakse ühekordset kergsoojusisolatsiooni mittepõlevast kiudsarrusega tsementplaadist, mille paksus on vähemalt 7 mm, või lehtmetsplaadist paksusega vähemalt 1 mm. Isolatsioonimaterjali kinnituskohad peavad paiknema üksteisele piisavalt lähedal. Isolatsioonimaterjali lehe ja isoleeritava pinna vahele peab jääma vähemalt 30 mm laiune õhupilu ja selle tagamiseks võib kasutada näiteks metallist vahetükke. Isolatsioon ei tohi põrandaga laega kokku puutuda. (Vt joonist 2.)

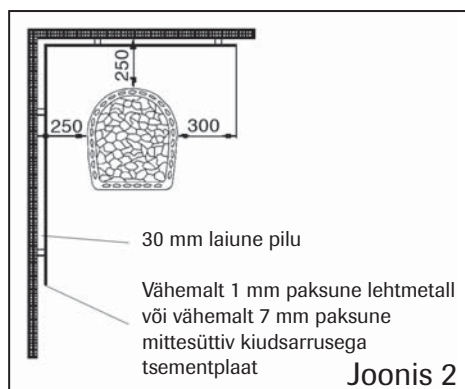

Joonis 2

3. Teises punktis nimetatud kaugusi tohib veelgi vähendada poole võrra (kuni 125 mm), kui kasutatakse kahekordset soojusisolatsiooni, mida on võimalik valmistada kahest teises punktis kirjeldatud isolatsioonimaterjali lehest. Isolatsioonimaterjali lehtede ja isoleeritava pinna vahele peab jääma vähemalt 30 mm laiune õhupilu. Isolatsioon ei tohi põrandaga laega kokku puutuda. (Vt joonist 3.)

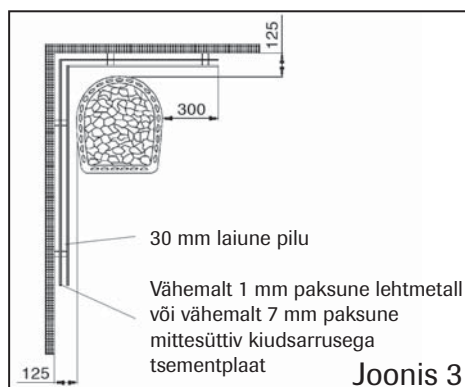

Joonis 3

4. Kui sein on laotud telliskividest, piisab sellest, kui kerise püstpindade ja seina vahekaugus on 50 mm. (Vt joonist 4.)

Kaugus puitseinast A
valitakse sõltuvalt isolatsioonist:

- ilma isolatsioonita 500 mm
- ühekordne kergisolatsioon 250 mm
- kahekordne isolatsioon 125 mm

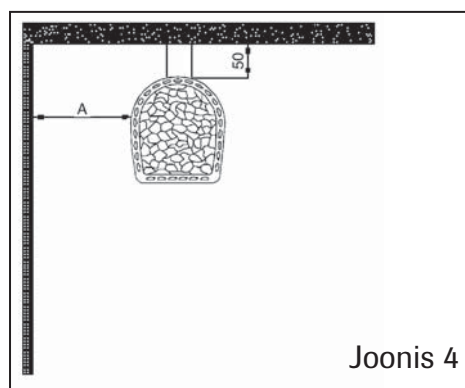

Joonis 4

5. Ühekordsele kergisolatsioonile esitatavatele nõuetele vastab ka 55 mm paksune lahtiste servadega tellismüüritis, mis paikneb isoleeritavast pinnast vähemalt 30 mm kaugusel. Kahekordsele kergisolatsioonile vastab 110 mm paksune tellismüüritis.

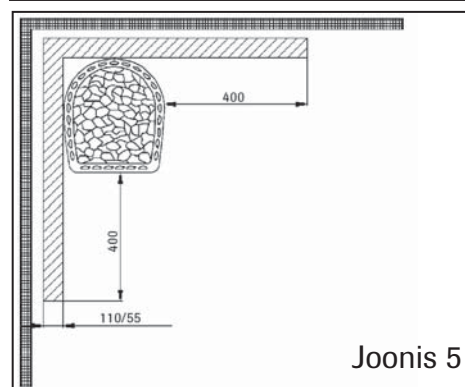

Joonis 5

Lae isoleerimine:

Kui kerise ülapinna kaugus laest on vähemalt 1200 mm, ei ole lage vaja isoleerida. Aga kui see vahekaugus on väiksem kui 1200 mm, valitakse kasutatav isolatsioon punktide 1-3 ja joonise 6 põhjal.

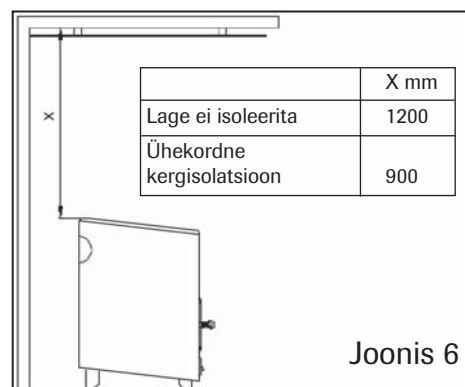

Joonis 6

Põranda isoleerimine kerise ees:

Kerise ees paiknev süttivast materjalist põrand tuleb isoleerida metall-lehega, mille servad peavad ulatuma paremal ja vasakul vähemalt 100 mm võrra kaugemale kolde külgservadest ja kerise ees jääma vähemalt 400 mm kaugusele kerise esiküljest. (Vt joonist 7.)

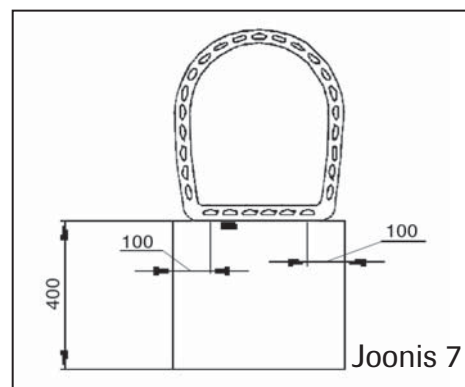

Joonis 7

KERISE PAIGALDAMINE

Kõikidel meie puuküttega kerisemudelitel on nende korstnaga ühendamiseks kaks avaust: üks kerise peal ja teine kerise taga. Kasutamata jäänud avaus suletakse tarnekomplekti kuuluva ummikäärrikuga. Kerisekomplekti kuulub ka 200 mm pikkune ühendustoru kerise ühendamiseks korstnaga.

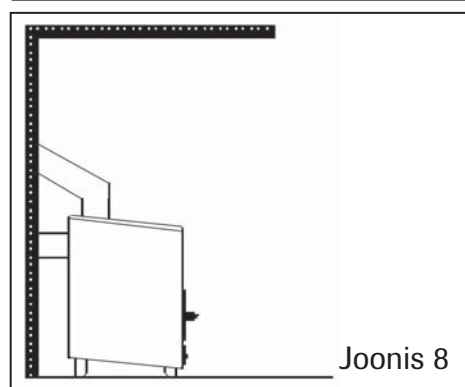

Joonis 8

Kerise ühendamisel ülemise avause kaudu kasutage NARVI suitsulööri või korstnat. Ärge lükake lööri liiga sügavale korstnasse, sest see nõrgendab tõmmet. Korstna ja lööri ühenduskoht tuleb tihendada näiteks mittesüttiva mineraalvatiga.

Standardkomplekti kuuluvad reguleeritavad jalad kerise paigaldamiseks õiges asendis. Kontrollige kerise paigaldamisel, kas keris seisab ikka kindlalt oma alusel ja kas on peetud kinni kõikidest käesolevates juhistes esitatud nõuetest ohutute vahekauguste suhtes.

Pika koldega kerise paigaldamine:

Leiliruumi sein kõnesoleva kerisemudeli taga peab olema tehtud mittesüttivast materjalist, näiteks telliskividest.

Iluraami välismõõtmed:

Y mm	X mm	
560	600	WT NM 12-25
580	600	WT STEAMMASTER
620	600	WT STEAMMASTER ROYAL

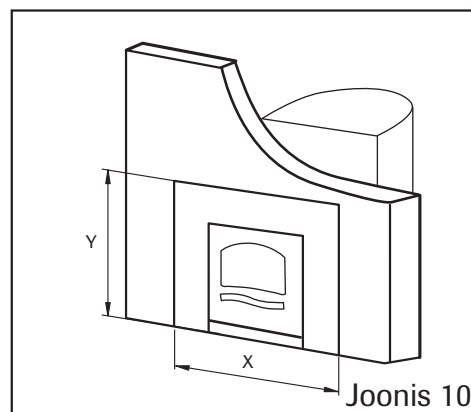
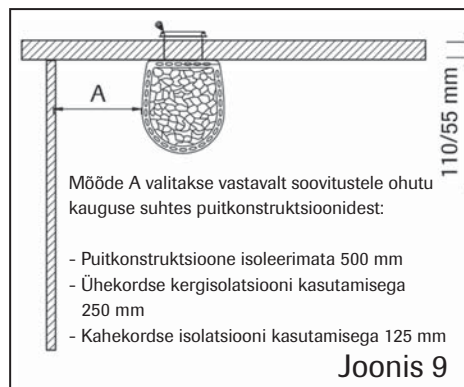

Pika kolde avause mõõtmed:

Y mm	X mm	
420	360	WT NM 12-25
455	360	WT STEAMMASTER
495	360	WT STEAMMASTER ROYAL

Y mm	X mm	
420	270	ST NARVI 18 NM/RST
425	270	ST NARVI 22 NM/RST
570	390	ST NARVI 30
590	390	ST NARVI 50
430	270	ST MIRVA

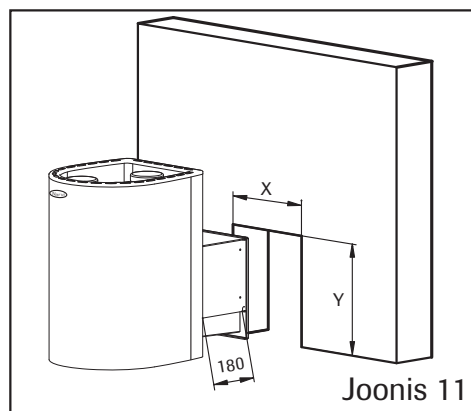

Tellisseina avause külgede ja pika kolde seinte vahele jäävat pilu oleks soovitatav tihendada mittesüttiva mineraalvatiga, et pikal koldel oleks kuumenemisel paisumisruumi.

Kontrollige enne kerise paigaldamist, kas keris seisab ikka kindlalt alusel ja kas on peetud kinni kõikidest käesolevates juhistes esitatud nõuetest minimaalsete ohutute kauguste suhtes süttivatest ehituskonstruktsioonidest. Pika koldega keris ühendatakse korstnaga ülalt. Kasutage selleks NARVI sobivaid suitsulööre või korstnaid.

Kerise ees paiknev süttivast materjalist pörand tuleb isoleerida metall-lehega, mille servad peavad ulatuma paremal ja vasakul vähemalt 100 mm võrra kaugemale kolde külgservadest ja kerise ees jääma vähemalt 400 mm kaugusele kerise esiküljest.

KERISE ETTEVALMISTAV SISSEKÜTMINE

Et eemaldada keriselt selle kaitsmiseks kasutatud ained, tuleb keris enne kasutuselevõtmist ja kivide paigaldamist sisse kütta.

Kerise ettevalmistavaks sissekütmiseks piisab 1...2 koldetäiest puudest. Sissekütmise ajal tuleb ruumi hästi tuulutada, et sellest väljuksid kõik kaitseainete põlemisel eralduvad gaasid. Kerist on võimalik sisse kütta ka vabas õhus.

KERISEKIVID

Me soovime kasutada NARVI ökoloogiliselt puhtaid ja kontrollitud oliviin-diabaaskive. Laduge kivid nii, et kõige suuremad nendest jäävad kivimahuti põhja. Ärge asetage kive liiga tihedasti, sest õhk peab nende vahel vabalt ringelda saama. NARVI kivid on juba pestud ja te võite need kohe kerisele laduda. Leili viskamiseks soovime kasutada ainult puhast vett. Merevee kasutamine leili viskamiseks vähendab tunduvalt kerise kasutusiga.

KÜTTEPUUD

Kerise kütmiseks tohib kasutada nii lehtpuu- kui ka okaspuuhalge. Küttepuid oleks õige varuda pärast puude kasvuperioodi lõppu. Halud kuivatatakse suvel õues ja viiakse enne sügisvihmade algamist kuuri. Küttepuid on soovitatav varuda 1-2 aastaks ette, mis võimaldab neil kuivada sedavõrd, et halgude niiskusesisaldus jääb alla 20%.

KÜTMINE

Enne kerise kütmist on vaja puhastada tuharest ja tühjendada tuharuum. Kerise kütmist alustatakse väikese koguse halgudega, mis süüdatakse pealt. Kui puud on korralikult süttinud, oleks hea lisada halge nii palju, et need täidavad kolde 2/3 kõrguseni. Halgude korralikuks põlemiseks piisava õhukoguse olemasolu koldes saavutatakse läbi tuharuumi kulgeva õhu juurdevoolu reguleerimisega. Püüdke hoiduda kerise kütmisest nii, et kivimahutis asuvad torud on pikemat aega kuumusest tulipunased. Selline kütmine kurnab kollet liigselt ja lühendab selle kasutusiga. Pärast leilivõtmist on soovitatav kerises veidi aega nõrka tuld alal hoida, et saun kuivaks.

KERISE HOOLDAMINE

Kerist tuleb vähemalt kord aastas tahmapuhastusavade kaudu puhastada, et tõmme ei nõrgeneks. Ühtlasi oleks soovitatav keris samal ajal üle kontrollida ja murenema hakkavad kivid uutega asendada.

UZSTĀDĪŠANAS, EKSPLUATĀCIJAS UN APKOPES INSTRUKCIJA

MALKAS PIRTSKRĀSNIS NARVI – GREENLINE

DROŠĪBAS ATTĀLUMS

Pirms malkas pirtskrāsns uzstādīšanas pārliecinieties, lai tiktu ievērotas ražotāja prasības attiecībā uz minimālo pieļaujamo drošības attālumu līdz degošām konstrukcijām. Minimālais pieļaujamais drošības attālums malkas pirtskrāsnīm sānos un aizmugurē ir 500 mm, augšā 1200 mm. Pirtskrāsns tiek uzstādīts uz betona plātnes pamatnes, kuras biezums ir vismaz 70 mm, vai uz Narvi montāžas paliktņa. Sarežģītākās situācijās nepieciešamo instrukciju un skaidrojumu saņemšanai jums ir jāgriežas attiecīgos vietējās pašpārvaldes dienestos.

Uzmanību! Gadījumā, ja pirtskrāsns tiek uzstādīts uz apsildāmās grīdas, to ieteicams uzstādīt tikai uz Narvi montāžas paliktņa.

Drošības attālums līdz degošām koka konstrukcijām: koka sienām, plauktiem u.c.

1. Drošības attālumam no malkas pirtskrāsns virsmas līdz neaizsargātām koka konstrukcijām ir jābūt vismaz 500 mm (skat. 1. zīmējumu).

2. Drošības attālumus, kas norādīti 1.punktā, var samazināt uz pusi (līdz 250 mm), ja tiks izmantota tā saucamā vienkāršā vieglā izolācija, kas var būt izgatavota no nedegoša šķiedru armatūras cementa plāksnes ar minimālo biezumu 7 mm vai no metāla plāksnes ar minimālo biezumu 1 mm. Izolācijas stiprinājuma vietas nepieciešams veidot pietiekami tuvu citu citai. Starp plāksni un izolējošo virsmu ir jābūt atstarpei, kas nav mazāka par 30 mm, kas tiek panākts, piemēram, atstarpes atbalstam izmantojot metāla tapas. Izolācija nedrīkst saskarties ar grīdu vai griestiem. (skat. 2. zīmējumu)

3. Drošības attālumus, kas norādīti 2. punktā, var vēl samazināt uz pusi (līdz 125 mm), ja tiks izmantota dubulta izolācija, ko var veidot no divām plāksnēm, kā norādīts 2. punktā. Starp plāksnēm un izolējamo sienas virsmu ir jābūt vismaz 30 mm atstarpei. Izolācija nedrīkst saskarties ar grīdu un griestiem. (skat. 3. zīmējumu)

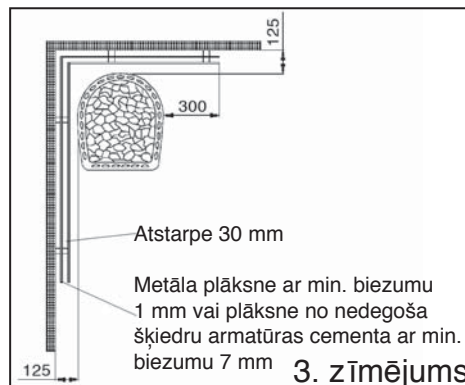
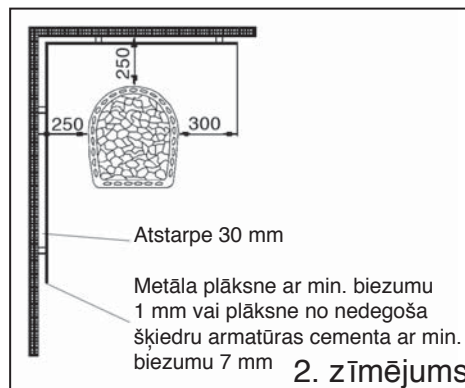
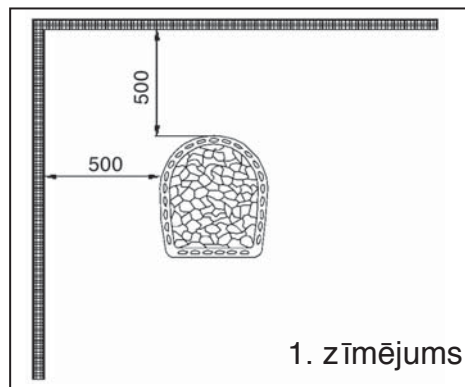

4. Gadījumā, ja siena ir mūrēta no ķieģeļiem, pietiekamais attālums starp vertikālo pirtskrāsns virsmu un sienu ir 50 mm (skat. 4. zīmējumu)

Attālums A līdz koka sienai tiek izraudzīts, vadoties no izolācijas izvēles

- bez izolācijas 500 mm
- viegla vienkārša izolācija 250 mm
- dubulta izolācija 125 mm

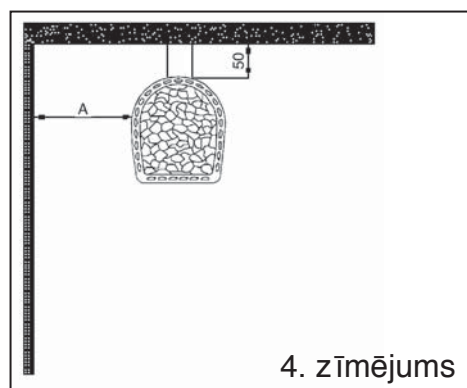

4. zīmējums

5. Ķieģeļu mūrējums 55 mm biezumā ar atvērtām malām un izvietota vismaz 30 mm attālumā no izolējamās virsmas atbilst vienkāršai vieglai izolācijai. Dubultai vieglai izolācijai atbilst ķieģeļu mūrējums 110 mm biezumā

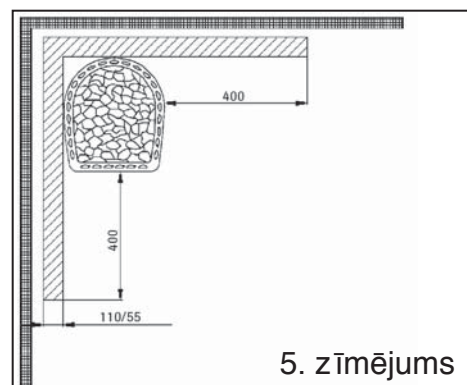

5. zīmējums

Griestu izolācija:

Gadījumā, ja attālums no pirtskrāsns augšējās virsmas līdz griestiem ir vismaz 1200 mm, tad griestus izolēt nav nepieciešams. Ja attālums ir mazāks par 1200 mm, tad izolācijas izvēle notiek saskaņā ar 1. – 3. punktu un 6. zīmējumu.

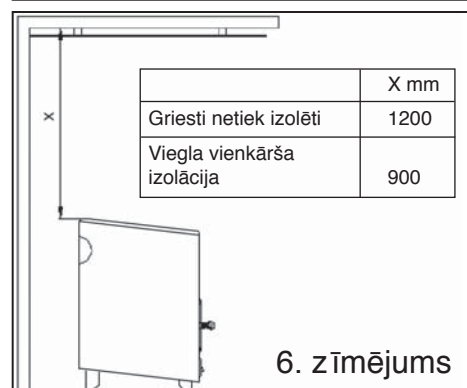

6. zīmējums

Grīdas izolācija pirtskrāsns priekšā:

Grīda no degoša materiāla pirtskrāsns priekšā ir jāizolē ar metāla plāksni, kuras malām kreisajā un labajā pusē ir jābūt vismaz 100 mm attālumā no kurtuves malām un 400 mm uz priekšu no pirtskrāsns priekšējās daļas. (skat. 7. zīmējumu)

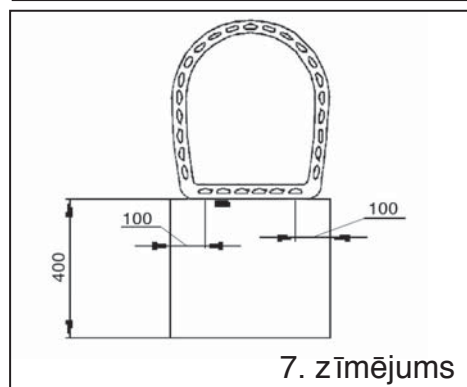

7. zīmējums

PIRTSKRĀSNS UZSTĀDĪŠANA

Visām mūsu malkas pirtskrāsniem ir divas atveres pievienošanai dūmvadam: pirtskrāsns augšējā daļā un aizmugurē. Neizmantotā dūmvada atvere tiek noslēgta ar aizvaru, kas iekļauts piegādes komplektā. Tāpat pirtskrāsns komplektā ir iekļauta savienojuma caurule 200 mm, ar kuru pirtskrāsns aizmugurē tiek pievienota dūmvadam.

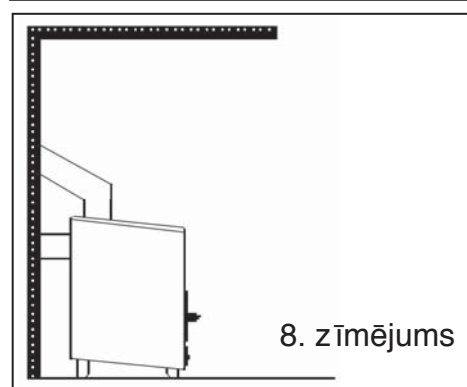

8. zīmējums

Gadījumā, ja pirtskrāsns tiek pievienota no augšas, izmantojiet vajadzīgo NARVI firmas dūmeni vai dūmvadu. Neievietojiet dūmeni dūmvadā pārāk tālu, lai nenosprostotu vilkmi. Atverī starp dūmeni un dūmvadu nepieciešams noblīvēt, piemēram, izmantojot nedegošu minerālvati. Standarta piegādē iekļautas regulējamas kājiņas, ar kuru palīdzību pirtskrāsns tiek novietota taisni.

Uzstādot pirtskrāsni, pārbaudiet, vai pirtskrāsns ir stingri uzstādīts uz pamata, kā arī vai ir ievēroti visi drošības attālumi, kas norādīti konkrētā instrukcijā.

PIRTSKRĀSNS AR GARU KURTUVI UZSTĀDĪŠANA

Pērtuves sienai aiz šī modeļa pirtskrāsns ir jābūt izgatavotai no nedegoša materiāla, piemēram, ķieģeļiem.

Dekoratīvā rāmja ārējie izmēri:

Y mm	X mm	
560	600	WT NM 12-25
580	600	WT STEAMMASTER
620	600	WT STEAMMASTER ROYAL

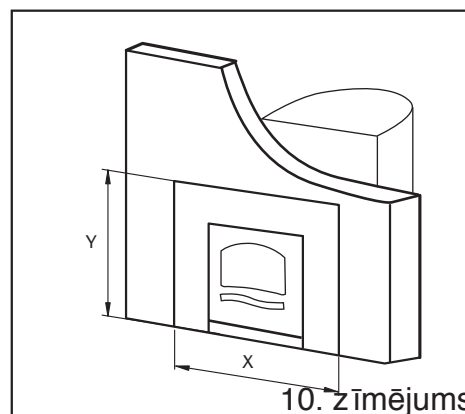
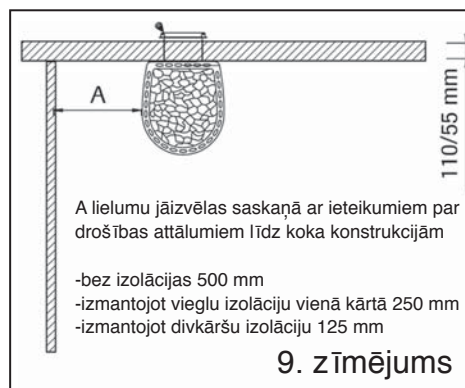

Garās kurtuves atveres izmēri:

Y mm	X mm	
420	360	WT NM 12-25
455	360	WT STEAMMASTER
495	360	WT STEAMMASTER ROYAL

Y mm	X mm	
420	270	ST NARVI 18 NM/RST
425	270	ST NARVI 22 NM/RST
570	390	ST NARVI 30
590	390	ST NARVI 50
430	270	ST MIRVA

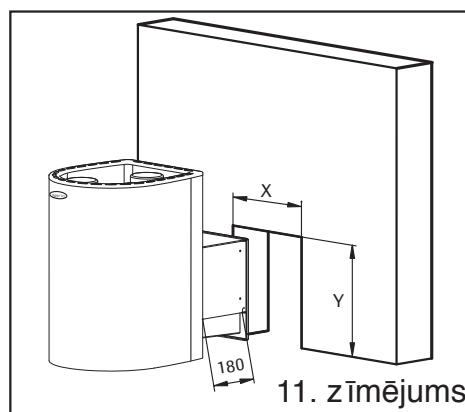

Atstarpi starp atveres sienām ķieģeļu sienā un garās kurtuves sienām ieteicams noblīvēt ar audumu no nedegošas minerālvates, lai būtu telpa garās kurtuves paplašinājumam, tai sakarstot. Pirms pirtskrāsns uzstādīšanas pārliecinieties, vai tiek ievērotas visas ražotāja prasības attiecībā uz minimālajiem pieļaujamiem drošības attālumiem līdz degošām konstrukcijām, kas norādīti iepriekš. Pirtskrāsns ar garu kurtuvi tiek pievienota dūmvadam no augšas. Šajā nolūkā izmantojiet vajadzīgo NARVI firmas dūmeni vai dūmvadu.

Grīda no degoša materiāla garas kurtuves durvju priekšā ir jāizolē ar metāla plāksni, kuras malām kreisajā un labajā pusē ir jābūt vismaz 100 mm attālumā no kurtuves malām un 400 mm uz priekšu no kurtuves durtiņām. (skat. 7. zīmējumu)

IEPRIEKŠĒJA PIRTSKRĀSNS KURINĀŠANA

Pirms pirtskrāsns pieņemšanas ekspluatācijā un akmeņu ievietošanas tajā, kā arī lai atbrīvotos no aizsargvielām, pirtskrāsni nepieciešams izkurināt. Iepriekšējai kurināšanai pietiek ar tādu malkas daudzumu, lai ievietotu to kurtuvē 1 – 2 reizes. Iepriekšējās kurināšanas laikā nepieciešams nodrošināt labu telpas vēdināšanu, lai izvēdinātu visas gāzes, kas veidojas aizsargvielu sadegšanas rezultātā. Iepriekšēju pirtskrāsns kurināšanu varat veikt arī laukā.

AKMEŅI PIRTSKRĀSNIJ

Ieteicams izmantot ekoloģiski tīrus un pārbaudītus NARVI olivīna – diabāza akmeņus. Izvietojiet akmeņus tā, lai lielākie akmeņi atrastos akmeņu nodalījuma apakšā. Neizvietojiet akmeņus pārāk blīvi, lai starp tiem brīvi varētu cirkulēt gaiss. NARVI akmeņi ir jau iepriekš mazgāti, un tos uzreiz varat likt pirtskrāsni. Gara uzmešanai pirtskrāsni ieteicams izmantot tikai tīru ūdeni. Jūras ūdens izmantošana gara uzmešanai pirtskrāsni ievērojami saīsinās tās izmantošanas laiku.

MALKA

Pirtskrāsns kurināšanai var izmantot kā lapu koku, tā arī skuju koku malku. Malku ieteicams sagatavot pēc koku augšanas perioda beigām. Malka tiek žāvēta laukā vasaras periodā, un pēc tam tā pirms rudens lietu sākuma tiek pārvietota šķūnītī. Ieteicams veidot malkas rezervi 1 – 2 gadiem, kas ļauj malku izžāvēt tā, ka tās mitrums ir < 20 %.

KURINĀŠANA

Pirms pirtskrāsns kurināšanas jāiztīra pelni no ārdiem un pelnu kastes. Pirtskrāsns kurināšana tiek uzsākta ar nelielu malkas daudzumu, kas tiek aizdedzināta no augšas. Kad malka ir labi aizdegusies, jāpieliek vēl malka aptuveni 2/3 no kurtuves augstuma. Nepieciešamā gaisa daudzuma nodrošinājumu labai malkas degšanai varat panākt, tā piekļūvi regulējot caur pelnu kasti. Centieties izvairīties no pirtskrāsns kurināšanas tādā veidā, ka kanāli, kas atrodas nodalījumā akmeņiem, ilgu laiku ir nokaitēti līdz sarkanai uguns kvēlei. Tas rada kurtuves pārslodzi un saīšina tās kalpošanas laiku. Pēc pāršanās pirtskrāsni ieteicams atstāt vēl nelielu liesmu, lai sauna vai pirts izžūtu.

PIRTSKRĀSNS APKOPE

Pirtskrāsns tīrīšana veicama caur atveri sodrēju tīrīšanai vismaz reizi gadā, lai nepasliktinātos pirtskrāsns vilkme. Tāpat šajā laikā ieteicams pārbaudīt arī akmeņus un nomainīt drupt sākušos ar jauniem.

MONTAVIMO, NAUDOJIMO IR PRIEŽIŪROS INSTRUKCIJA

MALKOMIS KŪRENAMOS KROSNELĖS NARVI – GREENLINE

SAUGOS ATSTUMAI

Prieš pradėdami montuoti malkomis kūrenamą krosnelę įsitikinkite, ar laikomasi gamintojo reikalavimų dėl leistinų saugos atstumų iki degių konstrukcijų. Mažiausi leidžiami malkomis kūrenamų krosnelių saugūs atstumai iš šono ir užnugario – 500 mm, iš viršaus – 120 mm. Krosnelė statoma ant ne plonesnės kaip 70 mm storio betono plokštės pagrindo arba ant Narvi montavimo pagrindo. Susidarius sudėtingoms situacijoms, kreipkitės į atitinkamas vietas savivaldybių įstaigas, kurios suteiks reikiamas instrukcijas ir paaiškinimus.

Dėmesio! Jei krosnelę rengiatės statyti ant šildomų grindų, patariame ją statyti tik ant Narvi montavimo pagrindo.

1. Saugūs atstumai iki degių medinių konstrukcijų: medinių sienų, gultų ir pan. Saugūs atstumai nuo malkomis kūrenamos krosnelės iki neapsaugotų medinių konstrukcijų turi būti ne mažesni kaip 500 mm (žr. 1 pav.)

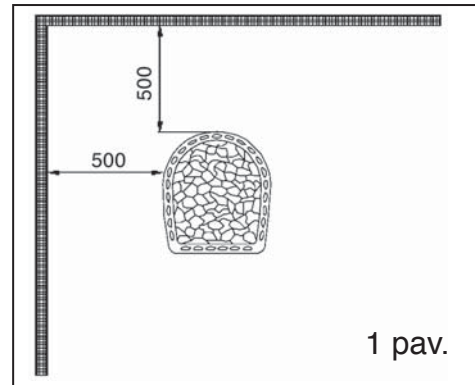

2. Saugius atstumus, nurodytus 1 punkte, galima sumažinti per pusę (iki 250 mm), jei naudosite vadinamąją viensluoksnę lengvą izoliaciją, pagamintą iš nedegaus pluoštinio armatūrinio cementinio lakšto, kurio storis ne mažesnis kaip 7mm, arba ne plonesnio kaip 1mm storio metalinio lakšto. Izoliacijos tvirtinimo vietas turi būti pakankamai arti viena kitos.

Tarp lakšto ir izoliuojamo paviršiaus turi būti ne mažesnis kaip 30mm tarpas, kuris atsiranda, pavyzdžiui, naudojant metalines įvoves, kaip tarpinę atramą.

Izoliacija negali liestis su grindimis ir lubomis. (žr. 2 pav.)

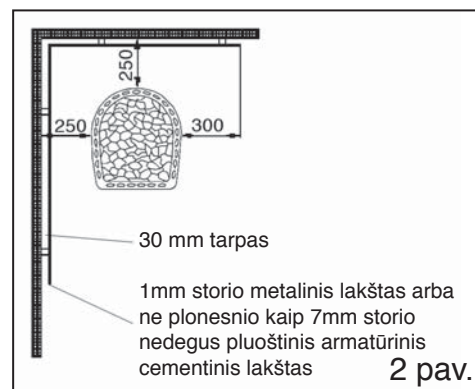

3. Saugius atstumus, nurodytus 2 punkte, galima sumažinti dar per pusę (iki 125mm), jei naudosite dvisluoksnę izoliaciją, pagamintą iš dviejų lakštų, kaip nurodyta 2 punkte. Tarp lakšto ir izoliuojamo sienos paviršiaus turi būti ne mažesnis kaip 30mm tarpas. Izoliacija negali liestis su grindimis ir lubomis (žr. 3 pav.).

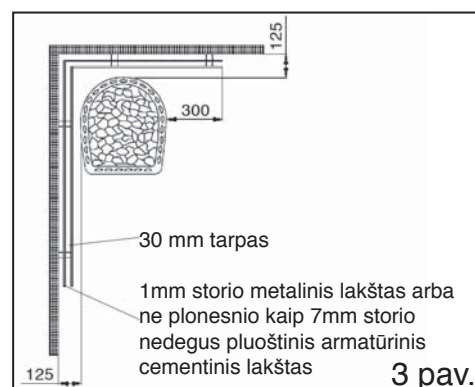

4. Jei siena iš plytų, tarp vertikalojo krosnelės paviršiaus ir sienos turėtų būti 50mm tarpas (žr. 4 pav.).

Atstumas A iki medinės sienos pasirenkamas atsižvelgiant į pasirinktą izoliaciją:
 be izoliacijos – 500mm;
 lengva vienasluoksnė izoliacija – 250mm;
 dvisluoksnė izoliacija – 125mm.

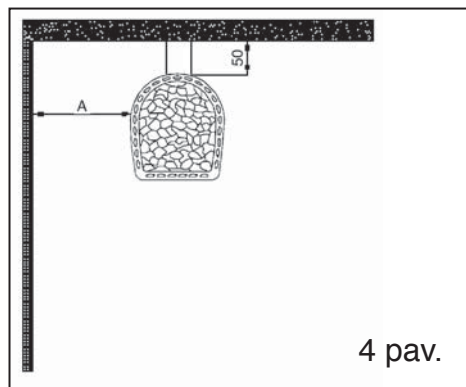

4 pav.

5. 55mm storio plytų mūras su atvirais kraštais ir esantis ne mažiau kaip 30mm nuo izoliuojamo paviršiaus atitinka vienasluoksnę lengvą izoliaciją. Dvisluoksnę lengvą izoliaciją atitinka 110mm storio plytų mūras.

Lubų izoliacija:

Jei atstumas nuo viršutiniojo krosnelės paviršiaus iki lubų ne mažesnis kaip 1200mm, izoliuoti lubų nereikia. Jei atstumas mažesnis kaip 1200mm, pasirinkite izoliavimo būdą pagal 1-3 punktus ir 6 paveikslėlį.

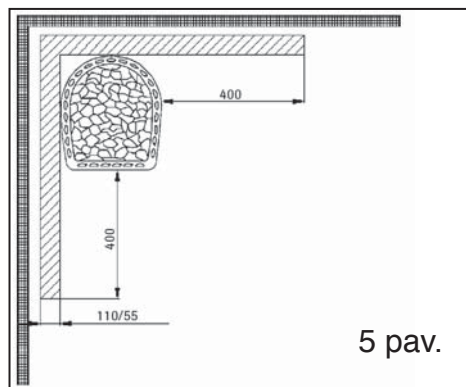

5 pav.

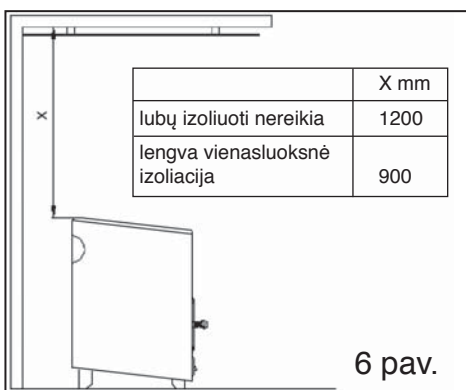

6 pav.

Grindų prieš krosnelę izoliacija:

Degių medžiagų grindis prieš krosnelę būtina izoliuoti metaliniu lakštu, kuris turi išlįsti ne mažiau kaip 100mm iš šonų nuo pakuros kraštų, o iš krosnelės priekio – 400mm (žr. 7 pav.).

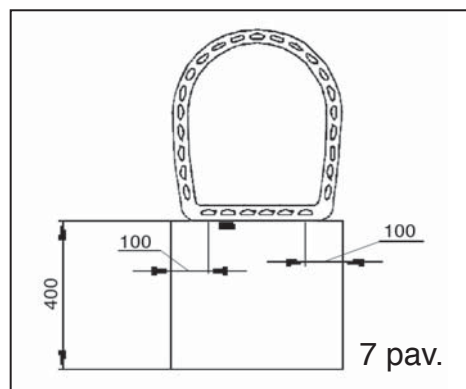

7 pav.

KROSNELĖS MONTAVIMAS

Visuose mūsų malkomis kūrenamų krosnelių modeliuose yra dvi prijungimo prie dūmtraukio angos: krosnelės viršuje ir užpakalinėje dalyje. Nepanaudota dūmtraukio prijungimo anga uždengiama dangteliu, kuris yra krosnelės įrangos komplekte. Krosnelės įrangos komplekte taip pat yra 200mm dūmų vamzdis, kuriuo krosnelė iš galo prijungiama prie dūmtraukio.

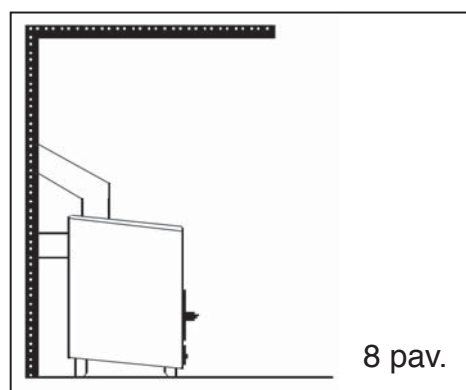

8 pav.

Jei krosnelę jungsite per angą, esančią viršuje, naudokite reikiamą dūmų vamzdį arba NARVI dūmtraukį. Nejstatykite dūmų vamzdžio per daug giliai į dūmtraukį, kad nesumažėtų trauka. Angą tarp dūmų vamzdžio ir dūmtraukio būtina užsandarinti naudojant, pavyzdžiui, nedegią mineralinę vatą. Standartiniame įrangos komplekte rasite reguliuojamas kojeles, kurias reguliuojant krosnelė yra pastatoma lygiai.

Montuodami krosnelę įsitikinkite, ar krosnelė tvirtai stovi ant pagrindo, ar laikomasi visų saugos atstumų, pateiktų šioje instrukcijoje.

KROSNELĖS SU ILGA PAKURA MONTAVIMAS

Garinės pirties siena, esanti už šio modelio krosnelės, turi būti iš nedegios medžiagos, pavyzdžiui, plytų.

Išoriniai dekoratyvinio rėmo matmenys:

Y mm	X mm	
560	600	WT NM 12-25
580	600	WT STEAMMASTER
620	600	WT STEAMMASTER ROYAL

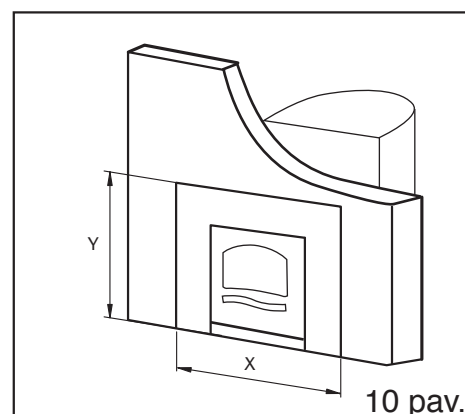
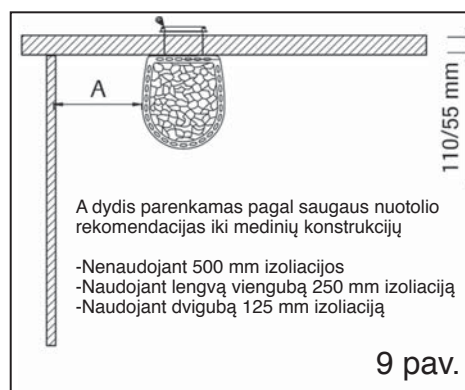

Angos dydis ilgai kūryklai:

Y mm	X mm	
420	360	WT NM 12-25
455	360	WT STEAMMASTER
495	360	WT STEAMMASTER ROYAL

Y mm	X mm	
420	270	ST NARVI 18 NM/RST
425	270	ST NARVI 22 NM/RST
570	390	ST NARVI 30
590	390	ST NARVI 50
430	270	ST MIRVA

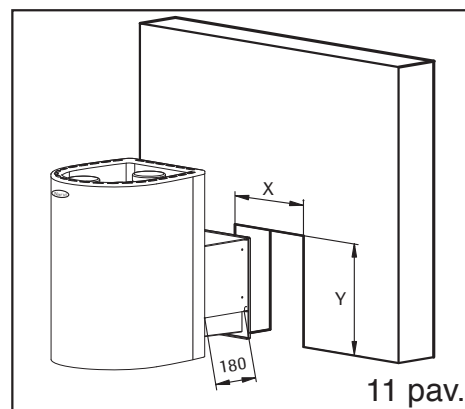

Tarpų tarp plytinėje sienoje esančios angos sienelių ir ilgosios pakuros sienelių patariama užsandarinti nedegios mineralinės vatos medžiaga, kad būtų erdvės ilgajai pakurai plėstis ją naudojant.

Prieš pradėdami montuoti krosnelę įsitikinkite, ar laikomasi gamintojo reikalavimų dėl nurodytų leistinų saugių atstumų iki degių konstrukcijų. Krosnelė su ilga pakura jungiama prie dūmtraukio iš viršaus. Naudokite reikiamą dūmų vamzdį arba NARVI dūmtraukį.

Degių medžiagų grindis prieš ilgosios pakuros dureles būtina izoliuoti metaliniu lakštu, kuris turi išlįsti ne mažiau kaip 100mm iš šonų nuo pakuros kraštų, o iš pakuros durelių priekio – 400mm.

PIRMINIS KROSNELĖS KŪRENIMAS

Prieš pradėdant naudoti krosnelę ir dėti į ją akmenis, kad būtų pašalintos apsauginės medžiagos, būtina atlikti pirminį krosnelės kūrenimą. Pirmą kartą kūrenant krosnelę pakanka į pakurą 1-2 kartus įdėti malkų. Tuo metu būtina gerai vėdinti patalpą, kad išgaruotų visos dujos, atsiradusios degant apsauginėms medžiagoms. Pirmą kartą krosnelę pakurti galima lauke.

KROSNELĖS AKMENYS

Patariame naudoti patikrintus ir ekologiškai švarius NARVI įmonės olivino diabazo akmenis. Sudėkite akmenis taip, kad didžiausi akmenys būtų akmenų talpos apačioje. Nedėkite akmenų per daug glaudžiai; oras turi laisvai cirkuliuoti. NARVI akmenys švarūs ir juos galima iš karto dėti į krosnelę. Ant krosnelės akmenų pilamas tik švarus vanduo. Pilant jūros vandenį, labai sutrumpėja krosnelės darbo laikas.

MALKOS

Krosnelei pakūrenti galima naudoti ir lapuočių, ir spygliuočių medžių malkas. Patariama malkas ruošti kertant medžius pasibaigus jų augimo periodui. Malkos vasarą džiovinamos lauke, po to prieš prasidedant rudens lietums sudedamos į malkinę. Patariame pasiruošti malkų atsargas 1-2 metams, kad jos galėtų gerai išdžiūti ir jų drėgmė siektų < 20 %.

KŪRENIMAS

Prieš pradėdant kūrenti krosnelę, būtina nuvalyti pelenus nuo ardyno ir išvalyti pelenę (dėžutę po pakurą). Įkurkite krosnį naudodami nedaug malkų ir uždekite jas iš viršaus. Malkoms gerai įsidedus, įdėkite jų dar – apie 2/3 pakuros aukščio. Reikiamo oro kiekio, užtikrinančio gerą malkų degimą, patekimą galima reguliuoti praveriant pelenę. Stenkitės neįkaitinti krosnelės taip, kad kaitinimo elementai, esantys akmenų talpoje, ilgai būtų įkaitę iki ugningos raudonos spalvos. Gali perkaisti pakura, todėl sumažės jos tarnavimo laikas. Baigus kaitintis, patariama krosnelėje palikti nedidelę ugnį, kad sauna arba pirtis pradžiūtų.

KROSNELĖS PRIEŽIŪRA

Krosnelę reikia valyti per suodžių valymo angas ne rečiau kaip vieną kartą per metus, kad nesumažėtų krosnelės trauka. Patariame laiku tikrinti akmenis ir keisti pradėjusius irti naujais.

ÖSSZESZERELÉSI, KEZELÉSI ÉS KARBANTARTÁSI ÚTMUTATÓ

NARVI – GREENLINE TŰZIFÁVAL FŰTÖTT KÖVES KEMENCE

BIZTONSÁGOS TÁVOLSÁG

A tűzifával fűtött köves kemence összeszerelése előtt figyeljen arra, hogy be legyen tartva a gyártó követelménye a minimális biztonságos távolságot illetően.

A minimális biztonságos távolság tűzifával fűtött köves kemence esetében a következő: az oldalától és hátuljától - 500 mm, tetejétől - 1200 mm. A köves kemencét legalább 70 mm vastagságú betontáblára, vagy a Narvi alátétre kell felhelyezni. Nehézségek felmerülése esetén, megfelelő utasítások megszerzése érdekében célszerű a helyi önkormányzat illetékes szervéhez fordulni.

Figyelem! Abban az esetben, ha a köves kemence padlófűtéses felületre lesz felállítva, akkor kizárólag a Narvi alátétre javasolt azt felhelyezni.

Biztonságos távolság a gyúlékony faszervezetekig, pl. fából készült fal, polcok, stb.:

1. Biztonságos távolság a tűzifával fűtött köves kemence felületétől a nyitott faszervezetekig: legalább 500 mm (1. ábra)

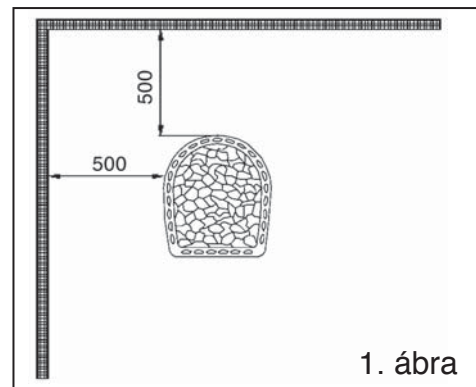

2. Az 1. ábrán feltüntetett biztonságos távolságot csökkenteni lehet felére (250 mm-ig), amennyiben egy úgy nevezett szimpla, könnyű szigetelés lesz felhasználva, amely egy min. 7 mm vastag, tűzálló, szálás, vasbetonlap, vagy min. 1 mm vastag fémlapból lesz elkészítve. A szigetelés rögzítésének helyeit eléggé közel kell egymáshoz kialakítani.

A lap és a szigetelt felület között legalább 30 mm-es közt kell hagyni, ami fémpersely, mint közbenső támaszték használatával érhető el. A szigetelésnek padlóval és plafonnal érintkezni tilos. (2. ábra)

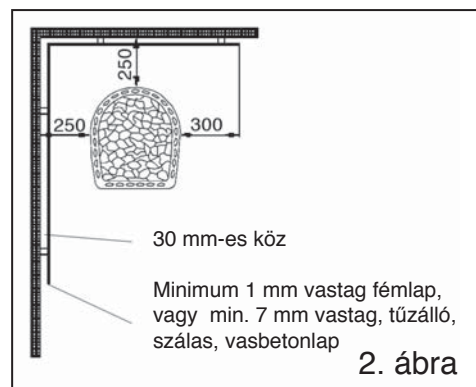

3. A 2. pontban említett biztonságos távolságot ugyancsak felére (125 mm) lehet csökkenteni, ha dupla szigetelés lesz felhasználva, amely úgy készül, mint a 2. pont leírja, csak két lapból tevődik össze, nem pedig egyből. A lapok és szigetelt felület között legalább 30 mm-es közt kell hagyni. A szigetelésnek padlóval és plafonnal érintkezni tilos. (3. ábra)

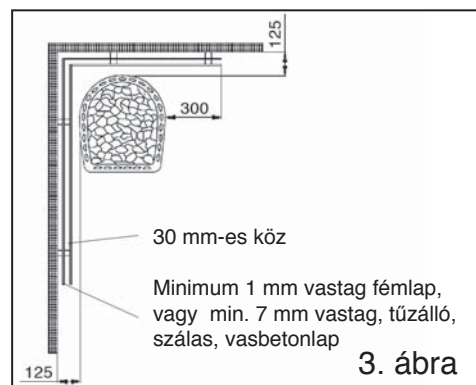

4. Amennyiben a fal téglából készült, a köves kemence függőleges felülete és fal között elég egy 50 mm-es közt hagyni. (4. Ábra)

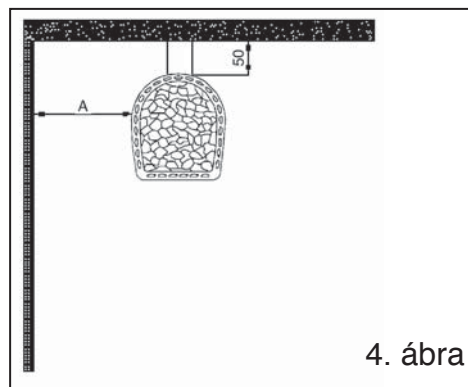

4. ábra

A fából készült falig a távolság (A) a kiválasztott szigetelés típusától függ:

- szigetelés nélkül 500 mm
- könnyű, szimpla szigetelés 250 mm
- dupla szigetelés 125 mm

5. Nyitott szélű, 55 mm vastag téglafal esetében, amely legalább 30 mm távolságban van a szigetelt felülettől – szimpla, könnyű szigetelést használunk. Dupla, könnyű szigetelést 110 mm-es téglafalnál használunk

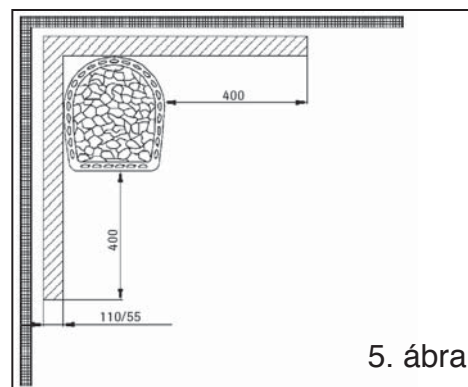

5. ábra

Plafon szigetelése:

Abban az esetben, ha a köves kemence felső felületétől a plafonig legalább 1200 mm, a plafon szigetelése nem szükséges. Amennyiben ez a távolság kevesebb 1200 mm-nél, a szigetelés az 1-3 pont és 6. ábra szerint történik.

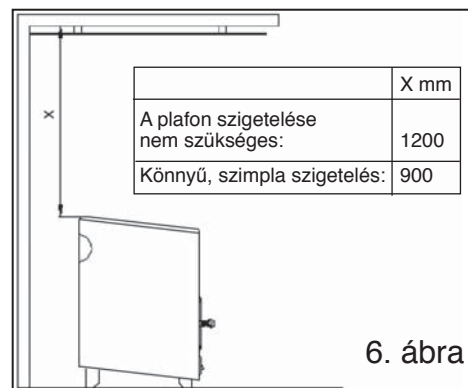

6. ábra

Padlószigetelés a köves kemence előtt:

Gyúlékony anyagból készült padlót a köves kemence előtt fémlappal kell elszigetelni, amelynek legalább 100 mm-el hosszabbnak kell lennie a tűzszekrény széleinél, és 400 mm szélesnek a kemence homlokzatától számítva. (7. ábra)

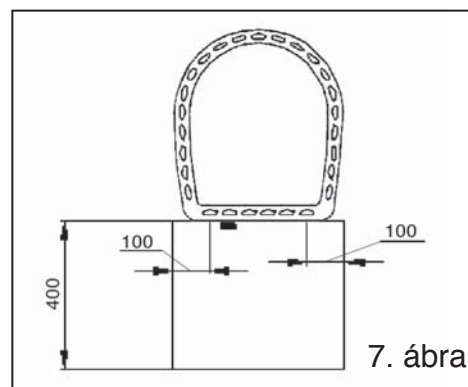

7. ábra

A KÖVES KEMENCE ÖSSZESZERELÉSE

A tűzifával fűtött köves kemence mindegyik típusában a kéményhez való csatlakoztatás érdekében van két furat: a kemence felső és hátsó oldalán. A nem használt furat a készletben található tömítő-csavarral záródik el. Ugyancsak a készlet tartalmaz egy 200 mm-es összekötő csövet, amely segítségével a köves kemence hátulról csatlakozik a kéményhez.

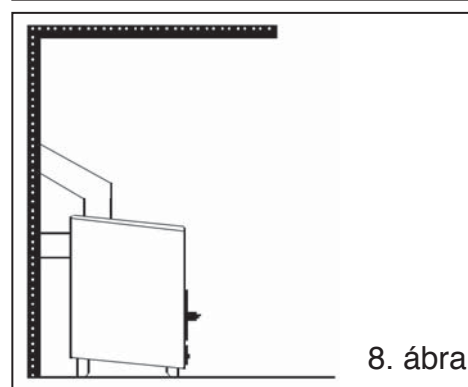

8. ábra

Abban az esetben, ha a kemence felső oldalán keresztül fog csatlakozni a kéményhez, használjon megfelelő csövet, vagy NARVI márkájú kürtőt. Ne helyezze a csövet túlságosan mélyre a kürtőbe, különben zavarhatja a huzatot. A cső és kürtő közötti rést tömíteni szükséges, pl. nem égő ásványi vattával. A készlet tartalmaz szabályozható lábakat, amelyek segítségével a köves kemence egyenesre állítható.

A köves kemence összeszerelésekor figyeljen arra, hogy a kemence biztosan álljon az alapzatán, legyenek betartva a jelen útmutatóban előírt biztonságos távolságot illető követelmények.

HOSSZÚ TŰZSZEKRÉNNYEL ELLÁTOTT KÖVES KEMENCE ÖSSZESZERELÉSE

Az adott típusú köves kemence mögött lévő falnak tűzálló anyagból kell készülnie, pl. téglából.

A díszkeret külső méretei:

Y mm	X mm	
560	600	WT NM 12-25
580	600	WT STEAMMASTER
620	600	WT STEAMMASTER ROYAL

A hosszú tűztér nyílásának méretei:

Y mm	X mm	
420	360	WT NM 12-25
455	360	WT STEAMMASTER
495	360	WT STEAMMASTER ROYAL

Y mm	X mm	
420	270	ST NARVI 18 NM/RST
425	270	ST NARVI 22 NM/RST
570	390	ST NARVI 30
590	390	ST NARVI 50
430	270	ST MIRVA

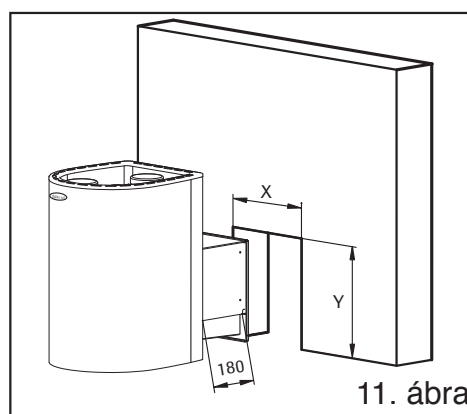
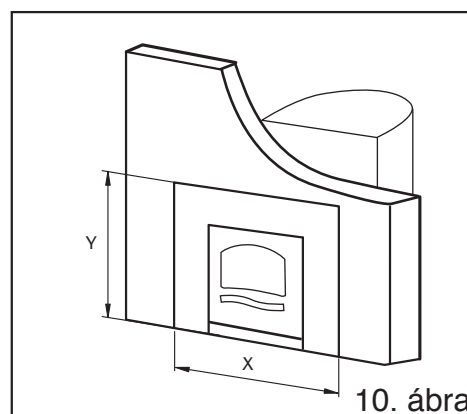
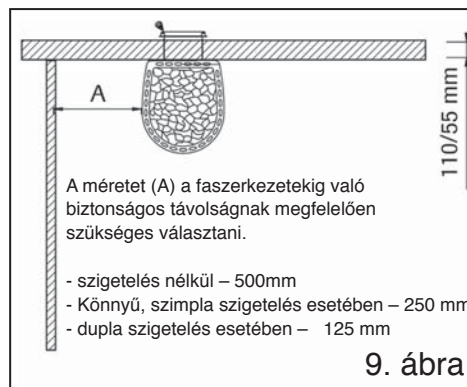

A falban kialakított rés oldalai és a hosszú tűzszekrény oldalai között meglévő közt ajánlatos ásványi vattával tömíteni annak érdekében, hogy legyen elegendő hely kiszélesedni a hosszú tűzszekrénynek, amikor melegedni kezd.

A köves kemence összeszerelése előtt ellenőrizze, hogy legyenek betartva a fenti követelmények a biztonságos minimális távolságot illetően. Hosszú tűzszekrényvel ellátott köves kemence felülről csatlakozik a kéményhez. E célra használjon szükséges csövet, vagy NARVI márkájú kürtőt.

Gyúlékony anyagból készült padlót a hosszú tűszekrény ajtaja előtt fémlappal kell elszigetelni, amelynek legalább 100 mm-el hosszabbnak kell lennie a tűszekrény széleinél, és 400 mm szélesnek a tűszekrény ajtajától számítva.

A KÖVES KEMENCE ELŐZETES FŰTÉSE

A köves kemence üzembe helyezése és a kövek elhelyezése előtt a védőanyag eltávolítása érdekében a kemence előzetes fűtése szükséges. Előzetes fűtésekor elegendő egyszer-kétszer tűzifát rakni a tűszekrénybe. Az előzetes fűtés közben jól ki kell szellőztetni a helyiséget annak érdekében, hogy megszabaduljunk a védőanyag égése következtében felszabadult mérgektől. A köves kemence előzetes fűtését a szabadban is el lehet végezni.

KÖVEK A KÖVES KEMENCE RÉSZÉRE

Ajánlatos már ellenőrzött olivin-diabáz NARVI köveket használni. Rakja a köveket oly módon, hogy a legnagyobb kövek a tároló alján legyenek. Ne rakja túlságosan tömören a köveket, mivel a levegőnek szabadon kell keringeni közöttük. A NARVI-kövek már meg lettek mosva, így nyomban használhatóak. Locsolásra csakis tiszta vizet ajánlatos használni. Tengervíz használata jelentősen csökkenti a köves kemence működési idejét.

TŰZIFA

A köves kemence fűtéséhez használhat mind lombos fát, mind tűlevelű fát egyaránt. A tűzifa begyűjtését ajánlatos végezni miután befejeződött a fa növekedése. A tűzifa nyári időszakban célszerű kiszárítani, és fásszínbe tárolni. Célszerű 1-2 évre elegendő készletet kialakítani, ennek köszönhetően a tűzifa nedvessége < 20 % fog kitenni.

FŰTÉS

Mielőtt befűtené a köves kemencét, tisztítsa meg a hamutól a rostélyt és a hamuzót. Kevés fával kezdje a fűtést, amelyeket felülről gyűjtsa be. Miután a tűzifa égni kezd, rakjon rá még annyi tűzifát, hogy kb. 2/3 magason legyen a tűszekrényben. A tűzifa jó égéséhez szükséges légkeringést a hamuzó segítségével szabályozhatja. Célszerű elkerülni az olyan fűtést, amikor a kőtároló csatornái sokáig lesznek izzó állapotban, mivel ez túlterhelést idéz elő a tűszekrényben és csökkenti működésének idejét. Gőzfürdőzés után ajánlatos lassú tűz fenntartása egy kis ideig annak érdekében, hogy a szauna megszáradjon.

KÖVES KEMENCE KARBANTARTÁSA

Az erős léghuzat fenntartása érdekében a köves kemencét legalább évente egyszer tisztítani kell a koromtól. Egyidejűleg ajánlatos megvizsgálni a köveket, és a porladozó követ kicserélni új köre.

INSTRUKCJA MONTAŻU, OBSŁUGI I KONSERWACJI

PIECE DO SAUNY OPALANE DREWNIEM NARVI – GREENLINE.

ODSTĘPY BEZPIECZEŃSTWA

Przed zainstalowaniem pieca opalanego drewnem należy zapewnić spełnienie wymagań producenta, dotyczących minimalnych dopuszczalnych odstępów bezpieczeństwa od elementów nagrzewających się.

Minimalne dopuszczalne odstępów bezpieczeństwa dla pieców opalanych drewnem wynoszą: z boku i z tyłu 500 mm, od góry 1200 mm. Piec instalowany jest na podstawie z płyty betonowej o grubości minimum 70 mm lub na podstawie montażowej Narvi. W sytuacjach budzących wątpliwości należy zwrócić się z zapytaniem o instrukcje i wyjaśnienia do odpowiedniego organu samorządu lokalnego.

Uwaga! W przypadku instalowania pieca na podłodze z ogrzewaniem zalecamy instalować piec tylko na podstawie montażowej Narvi.

Odstępy bezpieczeństwa od palnych konstrukcji: drewnianych ścian, sufitu itp.

Odstępy bezpieczeństwa od powierzchni pieca opalanego drewnem do niezabezpieczonych konstrukcji drewnianych muszą wynosić minimum 500 mm (patrz rys. 1).

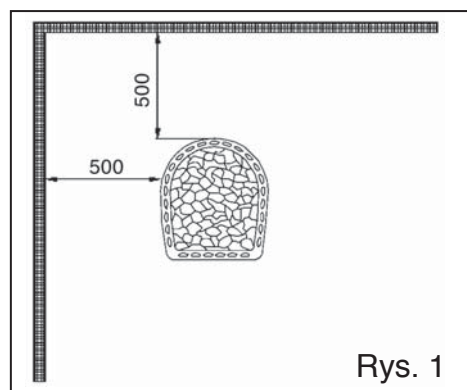

Rys. 1

Odstępy bezpieczeństwa podane w punkcie 1 można zmniejszyć o połowę (do 250 mm), jeśli zastosuje się tzw. pojedynczą lekką izolację, którą można wykonać z niepalnej płyty cementowej z włóknem mineralnym o grubości min. 7 mm lub z arkusza blachy o grubości min. 1 mm. Miejsca mocowania izolacji należy wykonać odpowiednio blisko siebie. Między płytą izolacyjną i izolowaną powierzchnią należy pozostawić szczelinę minimum 30 mm, co osiąga się np. używając metalowych tulejek jako dystansowych elementów podpierających. Izolacja nie może stykać się z podłogą i sufitem. (Patrz rys. 2)

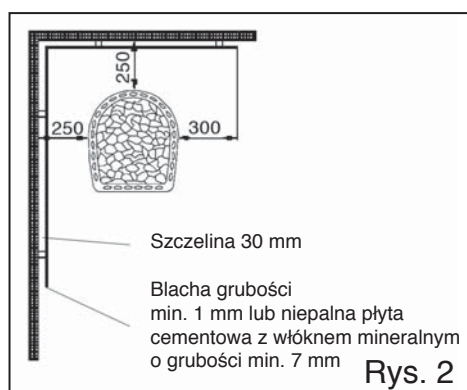

Rys. 2

Odstępy bezpieczeństwa podane w punkcie 2 można zmniejszyć o połowę (do 125 mm), jeśli zastosuje się podwójną izolację, którą można wykonać z dwóch płyt, takich jak pokazano w punkcie 2. Między płytami i izolowaną powierzchnią należy pozostawić szczelinę minimum 30 mm. Izolacja nie może stykać się z podłogą i sufitem. (Patrz rys. 3)

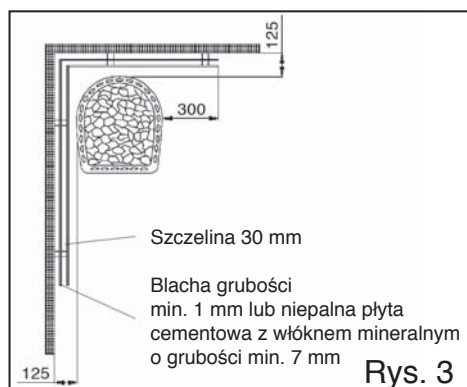

Rys. 3

4. Jeśli ściana wyłożona jest cegłą, między pionową powierzchnią pieca i ścianą wystarczy odstęp 50 mm (patrz rys. 4).

Odstęp A do ściany drewnianej określa się w zależności od zastosowanej izolacji

- bez izolacji 500 mm
- izolacja pojedyncza lekka 250 mm
- izolacja podwójna 125 mm

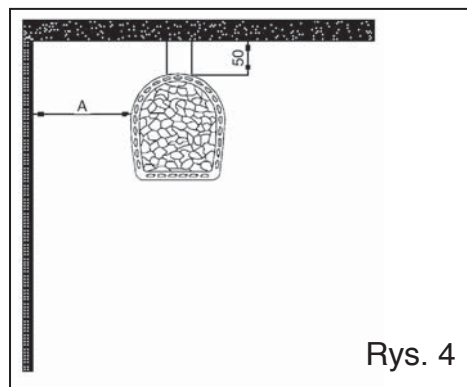

Rys. 4

5. Oblicowanie z cegły grubości 55 mm z odkrytymi brzegami i odsunięte na min. 30 mm od izolowanej powierzchni odpowiada pojedynczej lekkiej izolacji. Podwójnej lekkiej izolacji odpowiada oblicowanie z cegły grubości 110 mm (Rys. 5)

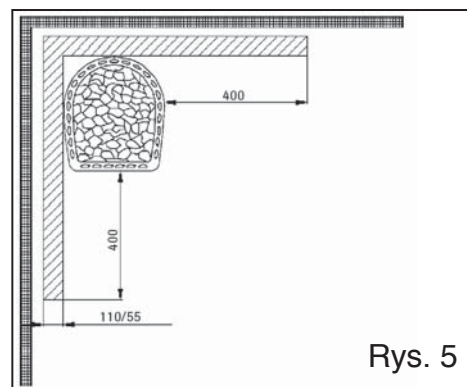

Rys. 5

Izolacja sufitu:

Sufit nie wymaga izolowania, gdy odległość od górnej powierzchni pieca do sufitu wynosi minimum 1200 mm. Jeśli odległość ta jest mniejsza niż 1200 mm, to rodzaj izolacji wybiera się zgodnie z punktami 1-3 i rysunkiem 6.

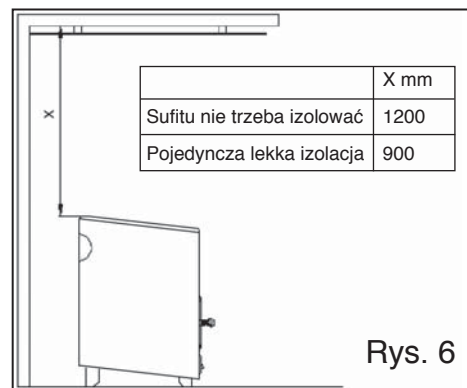

Rys. 6

Izolacja podłogi przed piecem:

Podłoga przed piecem, wykonana z materiału palnego, musi być odizolowana blachą metalową, której krawędzie z lewej i prawej strony muszą wychodzić na odległość min. 100 mm poza krawędzie paleniska i na 400 mm do przodu od przedniej części pieca (patrz rys. 7).

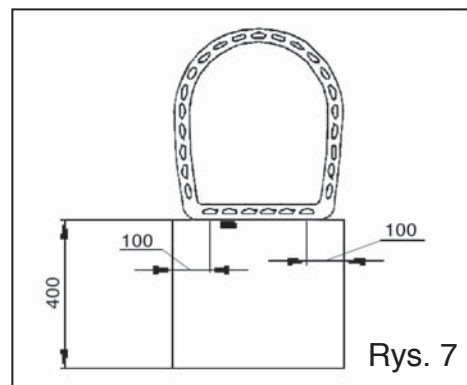

Rys. 7

INSTALOWANIE PIECA

We wszystkich modelach naszych pieców opalanych drewnem znajdują się dwa otwory do podłączenia ich do komina: od góry pieca i z tyłu. Niewykorzystany otwór podłączenia do komina zamyka się zaślepką, która wchodzi w skład dostarczanego zestawu. W skład zestawu wchodzi również rura łącząca 200 mm do podłączenia do komina od tyłu pieca.

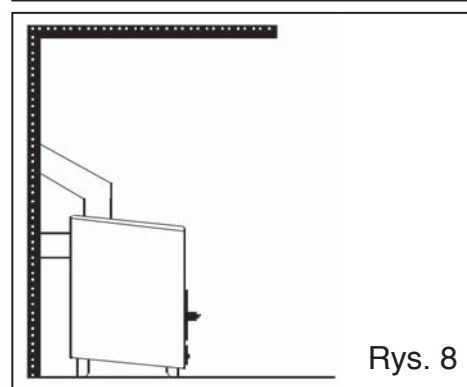

Rys. 8

W przypadku podłączenia do komina od góry pieca należy zastosować odpowiednią rurę do pieców lub rurę firmy NARVI. Rury nie należy wstawiać zbyt głęboko w komin, aby nie ograniczać ciągu komina. Otwór w kominie, w który wpuszczana jest rura, należy uszczelnić, na przykład niepalną wełną mineralną. W skład zestawu standardowego wchodzi regulowane nóżki, służące do pionowego ustawienia pieca.

Podczas montażu pieca upewnić się, że piec stoi pewnie na podstawie oraz że zachowane są wszystkie odstępki bezpieczeństwa, podane w instrukcji instalowania.

INSTALOWANIE PIECA Z DŁUGIM PALENISKIEM

Ściana parni za piecem danego modelu musi być wykonana z niepalnego materiału, na przykład z cegły.

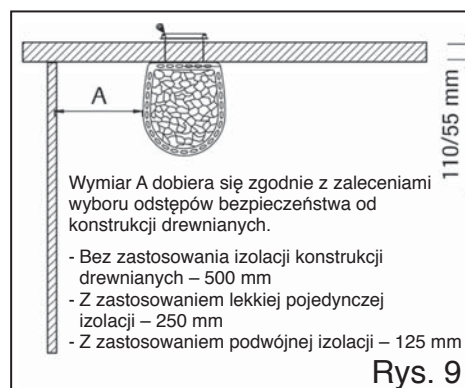

Wymiary zewnętrzne ramki ozdobnej:

Y mm	X mm	
560	600	WT NM 12-25
580	600	WT STEAMMASTER
620	600	WT STEAMMASTER ROYAL

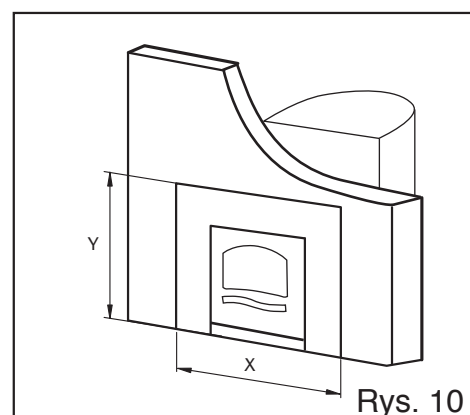

Wymiary otworu długiego paleniska:

Y mm	X mm	
420	360	WT NM 12-25
455	360	WT STEAMMASTER
495	360	WT STEAMMASTER ROYAL

Y mm	X mm	
420	270	ST NARVI 18 NM/RST
425	270	ST NARVI 22 NM/RST
570	390	ST NARVI 30
590	390	ST NARVI 50
430	270	ST MIRVA

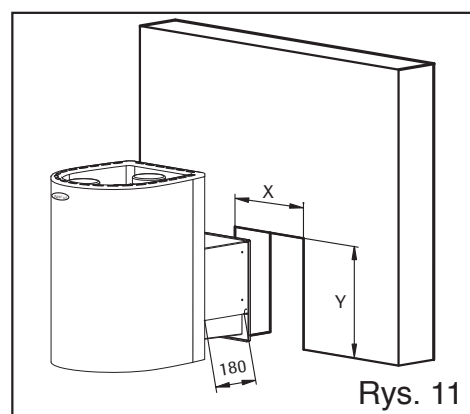

Szczelinę między ściankami otworu w ścianie ceglanej i ściankami paleniska długiego zalecamy uszczelnić wełną mineralną w celu umożliwienia rozszerzania się paleniska podczas jego nagrzewania się.

Przed zamontowaniem pieca upewnić się, że spełnione są wymagania producenta dotyczące minimalnych odstępów bezpieczeństwa od konstrukcji palnych, podanych powyżej. Piec z długim paleniskiem podłącza się do komina od góry. Należy zastosować odpowiednią rurę do pieców lub rurę firmy NARVI.

Podłoga przed drzwiczkami paleniska wykonana z materiału palnego musi być odizolowana blachą metalową, której krawędzie z lewej i prawej strony muszą wychodzić na odległość min. 100 mm poza krawędzie paleniska i na 400 mm do przodu od drzwiczek.

WSTĘPNE PRZEPALANIE PIECA

Aby usunąć powłoki zabezpieczające, piec należy przepalić przed rozpoczęciem jego eksploatacji i przed ułożeniem w nim kamieni.

W celu wstępnego przepalania wystarczy podłożyć drewna do paleniska 1-2 razy. W czasie przepalania należy dobrze wietrzyć pomieszczenie, aby usunąć wszystkie gazy powstałe w czasie spalania powłok ochronnych. Wstępne przepalenie pieca można także wykonać na zewnątrz pomieszczenia.

KAMIENIE DO PIECA

Zalecamy stosować ekologicznie czyste i sprawdzone kamienie NARVI z diabazu oliwinowego. Kamienie tak układać, aby największe znalazły się na dnie pojemnika na kamienie. Nie układać kamieni zbyt ściśle, aby powietrze mogło swobodnie cyrkulować między nimi. Kamienie NARVI są już umyte i można je bezpośrednio układać w piecu. Do polewania kamieni zaleca się używać tylko czystej, słodkiej wody. Używanie wody morskiej znacząco skraca czas użytkowania pieca.

DREWNO OPAŁOWE

Piec można opalać drewnem liściastym oraz iglastym. Drewno zalecamy przygotowywać po zakończeniu okresu wegetacyjnego przyrostu drzewa. Drewno należy suszyć w okresie letnim na zewnątrz, a następnie, przed początkiem jesiennych deszczy, przenieść je do drwalni. Zalecamy przygotowywać zapas drewna na 1-2 lata, co zapewni takie wysuszenie drewna, że poziom jego wilgotności będzie mniejszy od 20 %.

PALENIE W PIECU

Przed rozpaleniem w piecu należy usunąć popiół z rusztu i wyczyścić popielnik. Rozpalanie w piecu rozpoczyna się z niewielką ilością drewna, które podpala się z góry. Gdy drewno dobrze się rozpali, zalecamy podłożyć jeszcze drewna do 2/3 wysokości paleniska. Zapewnienie koniecznej ilości powietrza dla dobrego spalania drewna wykonuje się regulowaniem jego dostępu przez popielnik. Należy unikać takiego palenia w piecu, przy którym kanały znajdujące się w pojemniku na kamienie, będą przez długi czas rozpalone do czerwoności. Spowoduje to przegrzanie pieca i skrócenie czasu jego użytkowania.

Po zakończeniu wytwarzania pary zaleca się pozostawić w piecu mały ogień, aby wysuszyć saunę lub łaźnię.

KONSERWACJA PIECA

Piec należy czyścić przez otwory do usuwania sadzy, przynajmniej raz w roku, aby nie pogorszył się ciąg w piecu. Zalecamy także w tym czasie przejrzeć kamienie i wymienić popękane kamienie na nowe.

FOCARE PE LEMNE NARVI – GREENLINE

DISTANȚA DE SIGURANȚĂ

Preventiv montării focarului, asigurați-vă să fie respectate cerințele producătorului referitoare la distanța minimă admisă pînă la construcțiile inflamabile.

Distanța de siguranță minimă admisă pentru focarele pe lemne pe părțile laterale și posterioare constituie 500 mm, pe verticală – 1200 mm.

Focarul se amplasează pe fundație din planșă de beton cu grosimea minimă de 70 mm sau pe suport de montare Narvi. În cazuri complicate este necesară adresarea către organele locale de administrație pentru obținerea instrucțiunilor și explicațiilor necesare.

Atenție! În cazul în care focarul urmează a fi amplasat pe pardosea cu încălzire, este recomandat ca acesta să fie amplasat doar pe suport de montare Narvi.

Distanța de siguranță pînă la construcțiile din lemn inflamabile: pereți din lemn, raft etc.

1. Distanța de siguranță de la suprafața focarului pe lemne pînă la construcțiile din lemn neprotejate trebuie să fie de cel puțin 500 mm (vezi fig. 1).

2. Distanța de siguranță indicată în figura 1, poate fi micșorată de două ori (pînă la 250 mm), dacă va fi utilizată o izolație ușoară din foaie de ciment armat neinflamabil cu grosimea minimală de 7 mm sau foaie metalică cu grosimea minimală de 1mm. Locurile de ancorare a izolației trebuie să fie relativ aproape unul de altul. Între foaie și suprafața izolată e necesar de a se lăsa un spațiu de cel puțin 30 mm, care se obține, de exemplu, datorită utilizării bucșei metalice în calitate de suport intermediar. Izolația nu trebuie să aibă contact cu pardoseaua sau cu tavanul. (Vezi fig. 2).

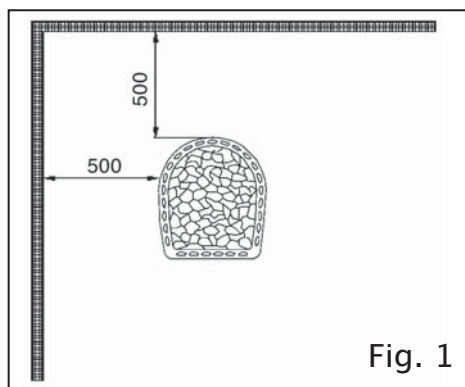

Fig. 1

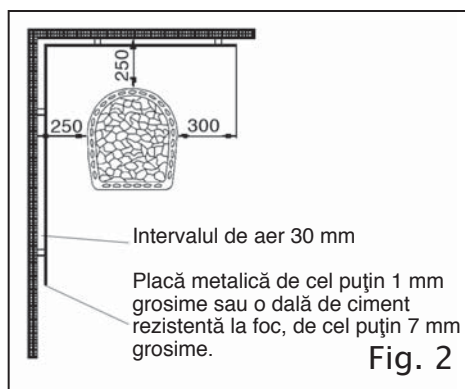

Fig. 2

3. Distanța de siguranță care este indicată în punctul 2, poate fi micșorată în jumătate (pînă la 125 mm), dacă se va utiliza izolație dublă, care poate fi efectuată din două foi, cum e indicat în punctul 2. Între foi și suprafața de izolare a peretelui trebuie să fie lăsat un spațiu de cel puțin 30 mm. Izolația nu trebuie să aibă contact cu pardoseaua sau cu tavanul. (Vezi fig. 3).

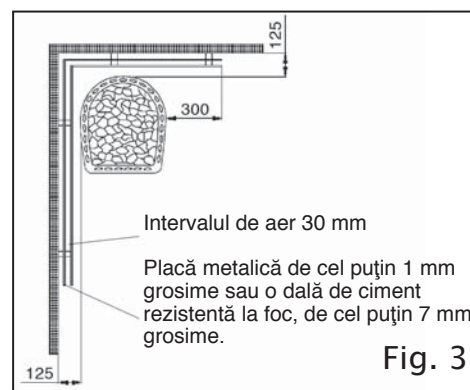

Fig. 3

4. În cazul în care peretele va fi zidit din cărămidă, între suprafața verticală a focarului și perete va fi suficient un spațiu de 50 mm. (Vezi fig. 4).

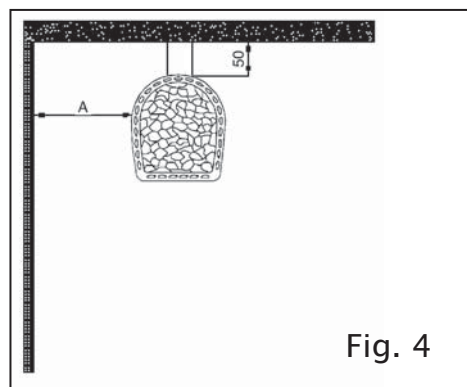

Fig. 4

Distanța A pînă la peretele din lemn se alege în funcție de izolație

fără izolație - 500 mm

izolație ușoară într-un strat - 250 mm

izolație dublă - 125 mm

5. Zidăria din cărămidă cu grosimea de 55 mm, care are capetele deschise și e amplasată la o distanță de minimum 30 mm de la suprafața izolată, corespunde izolației ușoare într-un strat. Izolației ușoare duble îi corespunde zidăria din cărămidă de 110 mm. (Vezi fig. 5).

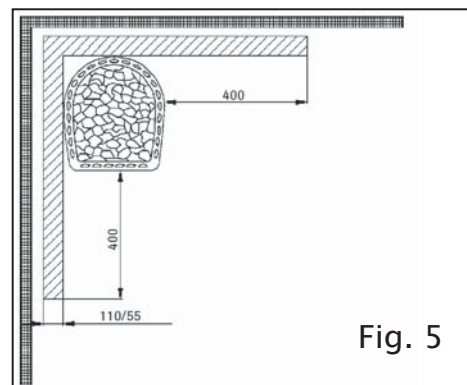

Fig. 5

Izolarea tavanului:

În cazul în care distanța de la suprafața superioară a focarului pînă la tavan e de minimum 1200 mm, izolarea tavanului nu e necesară. Dacă distanța e mai mică de 1200 mm, izolația se alege în conformitate cu punctele 1-3 și figura 6.

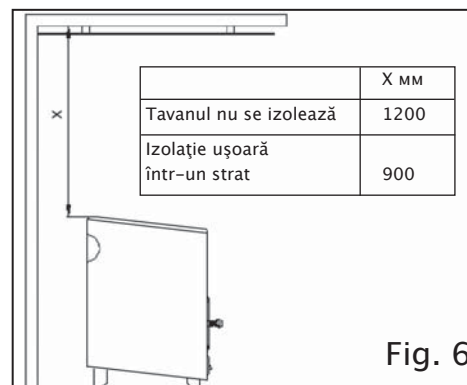
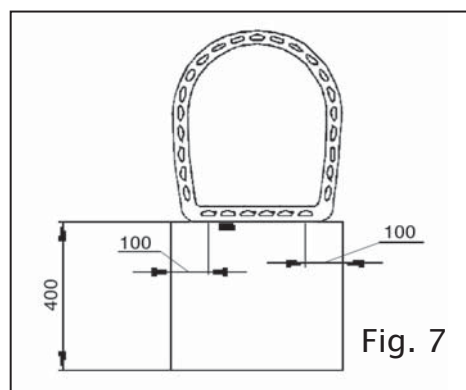

Fig. 6

Izolarea pardoselei în fața focarului:

Pardoseaua din material inflamabil din fața focarului trebuie izolată cu foaie de metal, marginile căreia pe părțile dreaptă și stîngă trebuie să se afle la o distanță minimă de 100 mm de la marginile focarului și 400 mm de la partea anterioară a focarului. (Vezi fig. 7).



MONTAREA FOCARULUI

În toate modelele de focare pe lemne sînt două orificii pentru conexiunea la hogoag: în partea superioară a focarului și în partea posterioară. Orificiile care nu se folosesc se închid cu capace, care intră în setul focarului. De asemenea în setul focarului intră o țevă de racordare 200 mm, cu care acesta se unește la hogoag.

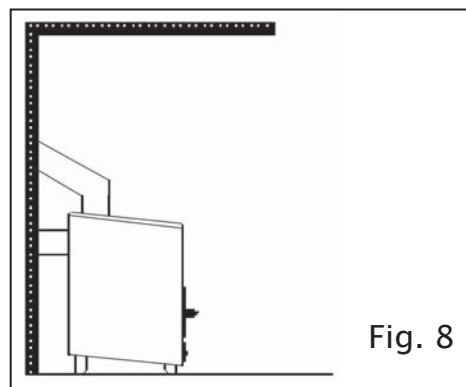

În cazul în care focarul se va uni pe partea superioară, utilizați țevă corespunzătoare Narvi. Nu introduceți țevă adînc în hogoag, pentru a nu împiedica mișcarea fumului. Orificiul între țevă și hogoag trebuie îndesit, de exemplu, cu vată minerală neinflamabilă. În setul standard intră piciorușe reglabile, cu ajutorul cărora focarul se instalează drept.

La montarea focarului asigurați-vă că baza acestuia este amplasată rigid și sînt respectate toate distanțele de securitate menționate în acest ghid.

MONTAREA FOCARULUI CU TUNEL

Peretele saunei în spatele focarului de acest model trebuie făcută din material neinflamabil, de exemplu, din cărămidă. Orificiul pentru tunel din peretele din cărămidă trebuie să aibă dimensiunile indicate mai jos.

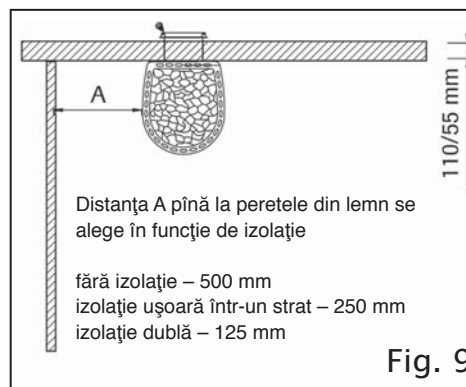

Dimensiunile exterioare ale ramei decorative:

Y mm	X mm	
560	600	WT NM 12-25
580	600	WT STEAMMASTER
620	600	WT STEAMMASTER ROYAL

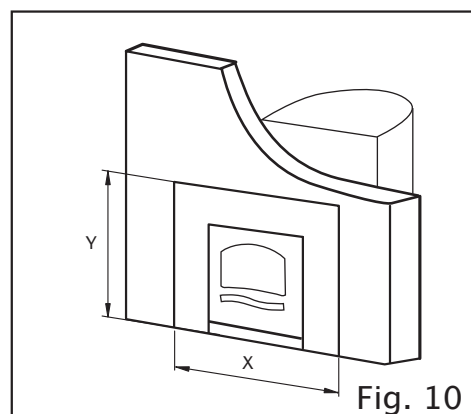

Dimensiunile deschiderii camerei de ardere lungi:

Y mm	X mm	
420	360	WT NM 12-25
455	360	WT STEAMMASTER
495	360	WT STEAMMASTER ROYAL

Y mm	X mm	
420	270	ST NARVI 18 NM/RST
425	270	ST NARVI 22 NM/RST
570	390	ST NARVI 30
590	390	ST NARVI 50
430	270	ST MIRVA

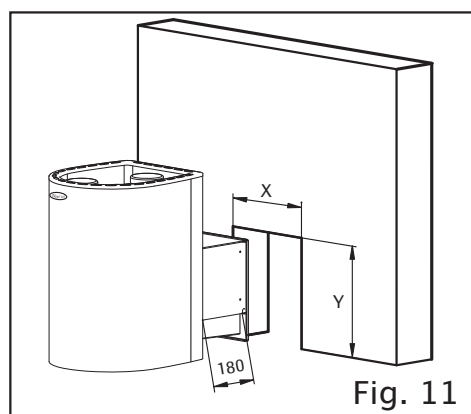

Se recomandă ca spațiul dintre pereții orificiului în peretele din cărămidă și pereții tunelului să fie îndesiți cu vată minerală neinflamabilă, ca să fie suficient spațiu pentru dilatarea tunelului în urma încălzirii acestuia. Pînă la montarea focarului asigurați-vă să fie respectate cerințele producătorului referitoare la distanțele minime admisibile pînă la construcțiile inflamabile, menționate anterior. Focarul cu tunel se unește la hodgeac prin partea superioară. Pentru aceasta folosiți țeava corespunzătoare sau hodgeacul companiei NARVI.

Pardoseaua din material inflamabil din fața ușei tunelului trebuie izolată cu foaie metalică, marginile căreia pe părțile dreaptă și stîngă să se afle la o distanță minimă de 100 mm de la marginea focarului și 400 mm în fața ușei tunelului.

ÎNCĂLZIREA PREVENTIVĂ A FOCARULUI

Pentru înlăturarea substanțelor protectoare focarul trebuie încălzit înaintea începerii exploatării și umplerii cu pietre. Pentru încălzirea preventivă e suficient de a pune pe foc lemne 1-2 ori. În timpul încălzirii preventive încăperea trebuie bine aerisită pentru eliminarea tuturor gazelor, apărute în urma arderii substanțelor protectoare. Încălzirea preventivă poate fi efectuată și afară.

PIETRE PENTRU FOCARE

Recomandăm folosirea pietrelor deja încercate și ecologic pure NARVI din olivin-diabaz. Aranjați pietrele în așa mod, ca cele mai mari să se amplaseze la fundul spațiului pentru pietre. Nu aranjați pietrele prea dens, pentru că aerul trebuie să circule ușor printre ele. Pietrele NARVI sunt spălate preventiv și pot fi amplasate în focar din start. Recomandăm ca apa pentru stropirea focarului să fie curată. Folosirea apei de mare (sărate) pentru stropirea focarului reduce considerabil perioada lui de funcționare.

LEMNE

Pentru încălzirea focarului pot fi folosite atât lemne de foioase, cât și de conifere. Se recomandă pregătirea lemnului după finisarea perioadei de creștere a pomului. Lemnele se usucă în perioada de vară în aer liber, iar după aceasta se adăpostesc înainte începerii ploilor de toamnă. Recomandăm acumularea lemnului cu o rezervă de 1-2 ani, ceea ce permite uscarea lor în așa mod, încât umiditatea lor va fi <20%.

ÎNCĂLZIREA

Înainte de a încălzi focarul trebuie scoasă cenușa de pe grila cu bare și curățat cenușarul. Încălzirea focarului se începe cu o cantitate mică de lemne, care se aprind deasupra. Când lemnele se vor încinge bine, recomandăm adăugarea lemnului până la 2/3 înălțimi a camerei de încălzire. Asigurarea cantității necesare de aer pentru o mai bună ardere a lemnului se poate obține reglând pătrunderea acestuia cu ajutorul cenușarului. Încercați să evitați încălzirea focarului în așa mod, în care canalele ce se află în spațiul pentru pietre vor avea culoare roșie-aprinsă mult timp. Acest fapt supraîncarcă focarul și diminuează perioada lui de funcționare.

După procedura de saună, se recomandă lăsarea unui foc mic în focar pentru uscarea acesteia.

ÎNTREȚINEREA FOCARULUI

Focarul se curăță prin orificiul de curățare a cenușei, cel puțin o dată în an, pentru prevenirea înrăutățirii tragerii fumului din focar. Tot în acest timp recomandăm verificarea pietrelor și schimbarea celor care încep să se fărâme cu altele noi.



NARVI OY
Yrittäjätie 14,
FIN-27230 Lappi, Finland
Tel. +358 (0)207 416 740
Fax +358 (0)207 416 743
www.narvi.fi